

Carony Classic

Transfers a person between wheelchair and car

Carony 12"

SV	04	Bruksanvisning
EN	18	User manual
DE	32	Benutzerhandbuch
FR	46	Manuel d'utilisation
ES	60	Modo de empleo
IT	74	Manuale delle istruzioni

SV

EN

DE

FR

ES

IT

Tack för att du valt en

Carony från BraunAbility!

Följande manual är en viktig del av produkten som ger information om hur du uppnår ett optimalt och säkert brukande. Förvara därför manualen så att den lätt återfinns vid behov.

Har du frågor kring din anpassning vänligen kontakta din installatör. Vill du veta mer om oss och vårt utbud av bilanpassningslösningar besök www.braunability.eu.

Än en gång, tack för ditt förtroende!



Säkerhet

6

Handhavande

8 Justeringar

9 Bromsar

10 Från Carony till bil

12 Från bil till Carony

Skötselanvisning

14

Introduktion för användare

16

SV

Innehåll

"Product certificate" längst bak i manualen.

Säkerhet



Carony är testad för en maximal belastning av 100 kg.



Vid körning skall stolen vara sänkt till sitt nedersta läge. Då blir tipprisen mindre. Carony bör utrustas med tippskydd för ökad säkerhet.



Bromssystemet är endast avsett som parkeringsbroms. Använd ej som färdbroms.



Se alltid till att rullstolens bromsar är låsta så snart denna lämnas utan uppsikt.



Den som kör rullstolen måste undvika större med- eller motlut där risk finns att inte kunna bromsa av egen kraft.



I de fall där Carony stolen utrustats med midjebälte får detta inte användas som säkerhetsbälte i bilen. Bilens ordinarie säkerhetsbälte skall användas.

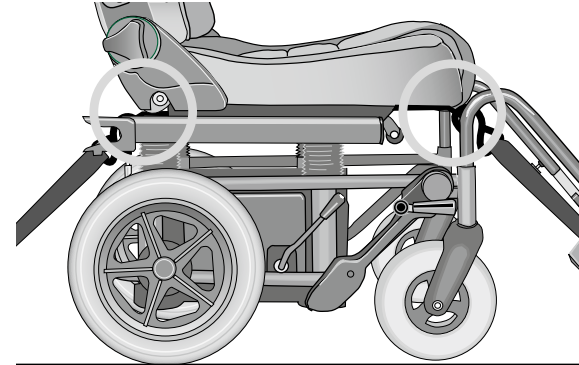
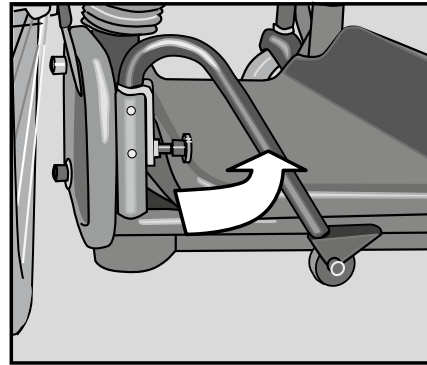
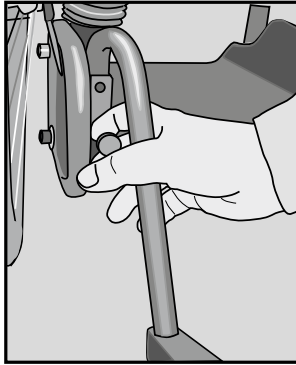

För att fälla in eller lyfta av tippskydden, drag ut spärrknappen.

Använd underredets bakkant som trampbåge vid upptippling av stolen vid exempelvis trottoarkanter.

I de fall där transport med Carony rullstol sker i fordon som saknar vridplatta, måste rullstolen utrustas med transportbeslag, i vilka stolen förankras. Carony Transportbeslag finns att beställa som tillbehör.

Handhavande

Justeringar

Benstöd

Montera benstöden genom att föra ned dem i benstödsfästena. Känn efter så att benstöden har fastnat i sina positioneringsspår. Lossa genom att lyfta rakt upp. Benstöden vinklas utåt genom att lyfta uppåt och vrida utåt.

OBS! Stolen får ej bäras i benstöden.

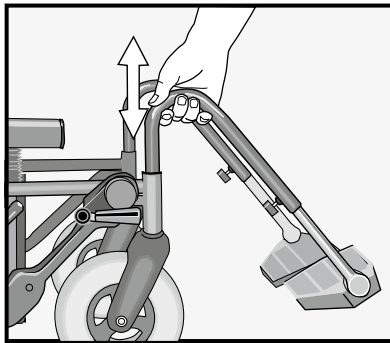

Höjdjustering /

Fotplattans höjd justeras genom att lossa justers-kruven, justera och drag åt.

Vinkeljustering /

Vinkeln justeras genom att lossa insex-bultarna med en 5 mm in-sexnyckel, justera och drag åt.

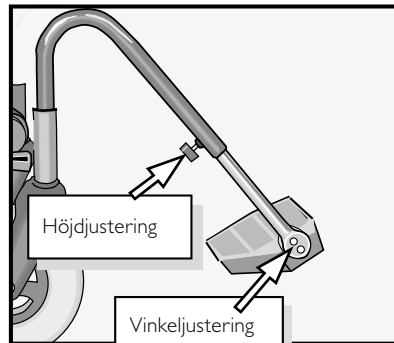

Nackstöd

Nackstödet kan justeras framåt eller bakåt och uppåt eller nedåt genom att med händerna trycka framåt och bakåt, respektive dra uppåt eller trycka nedåt.

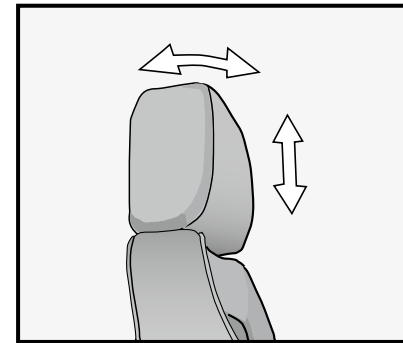

Ryggstöd

Ryggstödslutningen är begränsad för att undvika tipprisk. Ryggstödet justeras med ratten, placerad på stolens högra sida. Vrid medurs för framåtlutning och moturs för bakåtlutning.

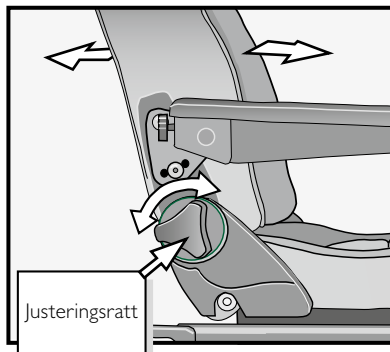

Armstöd

Höjdjustering /

Justera armstödet i höjdled genom att flytta skruven för höjdjustering till lämpligt håll.

Vinkeljustering /

På armstödet framkant sitter en ställskruv, med vilken armstödet vinkeljusteras.

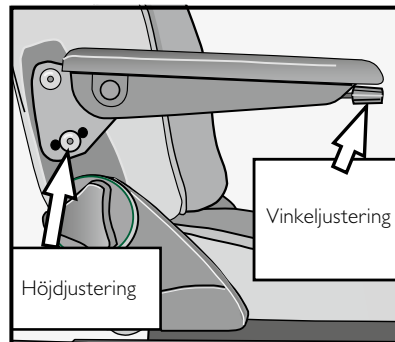

Bromsar

Rullstolen bromsas på båda hjulen då bromsspaken fälls framåt. Lyft bromsspaken för att lossa bromsarna. Bromssystemet är endast avsett som parkeringsbroms och kan inte användas som färdbroms.

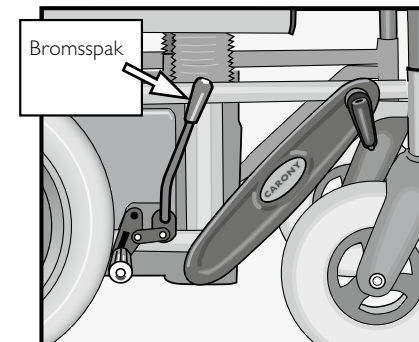

Från Carony till bil

1. Förbered

Öppna dörren och vrid Turnout, alternativt Turny, fullt ut.

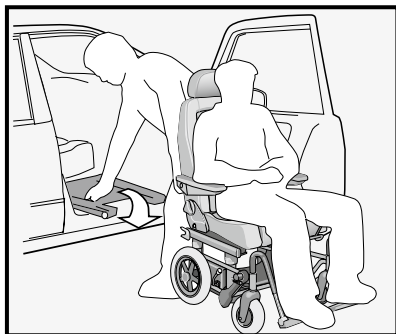

2. Höjjustera

Justera till rätt dockningshöjd med veven på Carony, alternativt med Turny.



Fäll in veven efter användning.

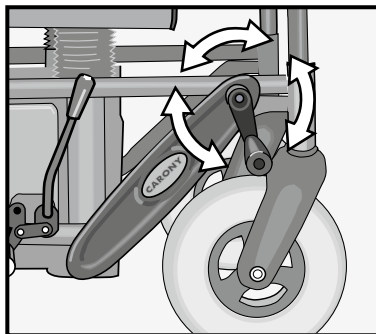

3. Docka på Carony

Till en Turnout, Turny HD / Orbit
- **bromsa** Carony efter docking!

Till en Turny Evo
- **bromsa inte** Carony efter dockning!

Dra i Carony för att säkerställa att enheterna har låst fast i varandra.

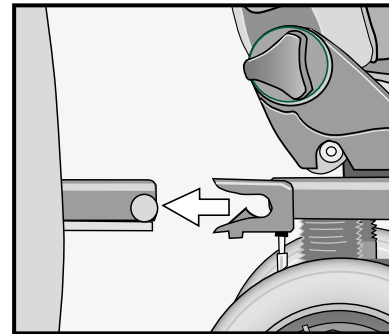

4. Skjut in sätet

Tryck frigöringsspaken nedåt och skjut in sätet i bilen. Låt brukarens fötter glida över Caronys underrede och akta huvudet för dörpposten.

Viktförskjutningen gör att produkten, som Carony dockas till, och Carony inte längre ligger i nivå med varandra. Korrigera detta genom att sänka Carony, alternativt höja Turny.



Säkerställ att spärrtapparna har låst fast på bägge sidor av Turnout, alternativt Turny.

5. Frigör Carony

Tryck bromsspaken fullt bakåt och dra isär enheterna. Vrid in brukaren i bilen med Turnout alternativt Turny.

Tag bort fotstöden och vik in tipp-skydden. Böj knäna vid lyft för att avlasta ryggen. Förankra väl under transport.

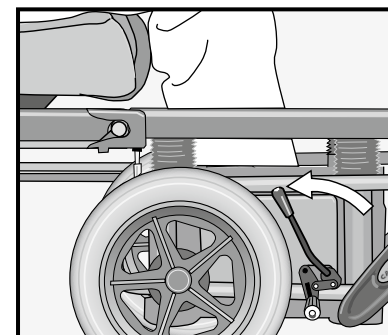
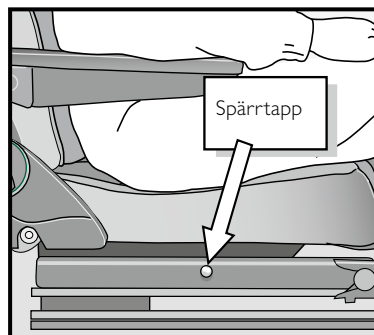
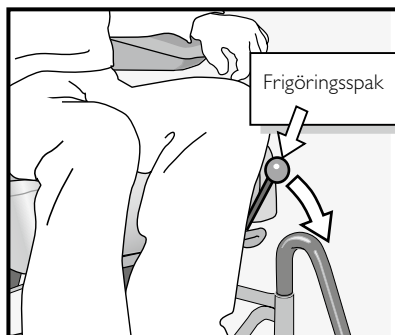

Från bil till Carony

1. Förbered

Öppna dörren och vrid Turnout, alternativt Turny, fullt ut. Kör fram Carony.

2. Höjjustera

Justera till rätt dockningshöjd med veven på Carony, alternativt med Turny.



Fäll in veven efter användning.

3. Docka på Carony

Till en Turnout, Turny HD / Orbit
- **bromsa** Carony efter docking!

Till en Turny Evo
- **bromsa inte** Carony efter dockning!

Dra i Carony för att säkerställa att enheterna har låst fast i varandra.

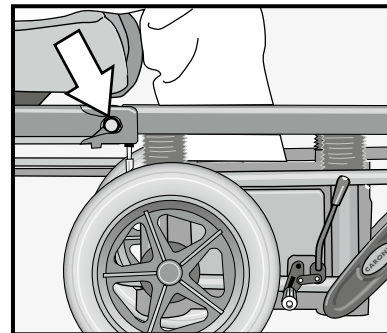
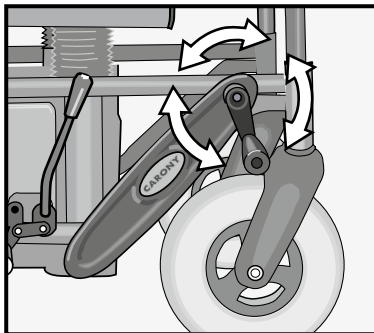
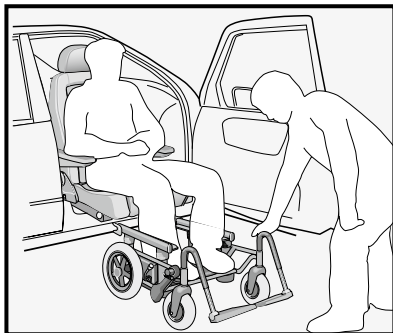

4. Dra ut sätet

Tryck frigöringsspaken nedåt och dra ut sätet till Carony. Låt brukarens fötter glida över Caronys underrede och akta huvudet för dörrposten.

Viktförskjutningen gör att produkten, som Carony dockas till, och Carony inte längre ligger i nivå med varandra. Korrigera detta genom att höja Carony, alternativt sänka Turny.



Säkerställ att spärrtapparna har låst fast på bägge sidor av Carony.

5. Frigör Carony

Tryck bromsspaken fullt bakåt och dra isär enheterna.



Vid en justerbar Carony, veva ner sätet till nedersta läget för att minimera tipprisken. Fäll in veven efter användning.

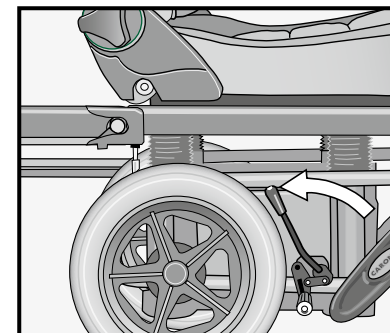
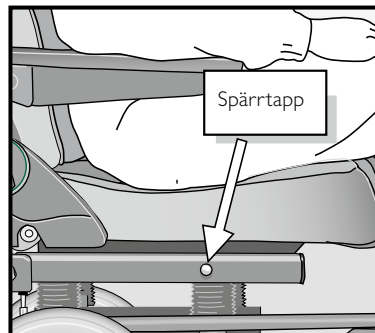
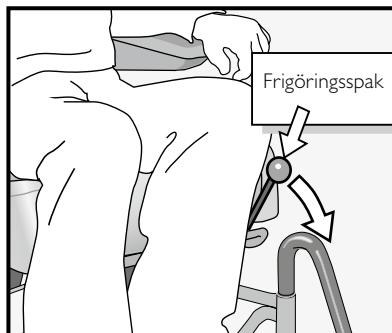

Skötselanvisning

Vid behov.....

Använd fuktig trasa med diskmedel för att torka bort smuts och damm från ramdelar och plastkåpor. Till klädsel används dammsugare och klädseltvätt. Sittdynan är löstagbar och kan tvättas i 40 grader i tvättmaskin.

OBS! Torka ej i torktumlare eller torkskåp!

Normalt däcktryck /
12" bakhjul, 2,1 bar
8" framhjul, 2,5 bar

..... Justera bromsen.

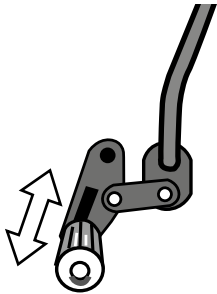

Vid demontering kontakta alltid din installatör.

Följande mått gäller för chassi med hjul och tippskydd. Inga fotstöd är inkluderade.



Eventuella ingrepp, anpassningar eller reparationer på en Carony får endast utföras av utbildad installatör.

Produktfakta

Längd 670 mm
Bredd.....610 mm
Höjd, justerbar Carony380 - 480 mm
Höjd, Carony fixed..... 380, 430, 480 mm
Max brukarvikt..... 100 kg

För vidare hjälp eller garantifrågor, kontakta din installatör.
Följande information rekommenderas att ha till hands /

Kontaktuppgifter till installatör /

Modell /

Serienummer /

Tillverkningsår /

Datum vid inköp /

Noteringar /

Introduktion för användare

BraunAbility Europe AB vill att du som användare skall känna dig trygg och bekväm med din nya produkt. Därför har din installatör till uppgift att gå igenom följande med dig /

Säkerhet
Handhavande

Om frågor kring produkten skulle uppstå vid ett senare tillfälle är du givetvis välkommen att kontakta din installatör igen.

Ovanstående kapitel är genomgångna /

Datum /

Namn på återförsäljare /

Signatur, installatör

Signatur, användare

Thank you for choosing a

Carony from BraunAbility!

The following manual is an important part of the product, providing you with information on how to achieve maximum performance and safe operation. Keep the manual in a safe place so that you can refer to it when necessary.

If you have any questions about your adaptation, please contact your installation engineer. If you want to know more about us and our range of car adaptation solutions visit www.braunability.eu.

Once again, thank you for placing your confidence in our products!



Safety	20
Operation	
	22 Adjustments
	23 Brakes
	24 From the Carony to the vehicle
	26 From the vehicle to the Carony
Care instructions	
	28
Introduction for users	
	30

“Product certificate” at the end of the manual.

Safety



Carony is tested and approved for a maximum load of 100 kg.



For ultimate balance, the Carony must, when being pushed, have the height adjustment set on lowest level. To improve security it is recommended that the Carony is equipped with tilt protection.



The brake system shall only be used as a parking brake, and not for braking the wheelchair in motion.



It is important never to leave the passenger in the wheelchair without applying the parking brakes.



The wheelchair should not be used in slopes where the person driving it risks to loose control.



If the Carony wheelchair is equipped with support belt, this may not be used as substitute for the vehicle seatbelt. The original seat belt of the vehicle shall always be used!

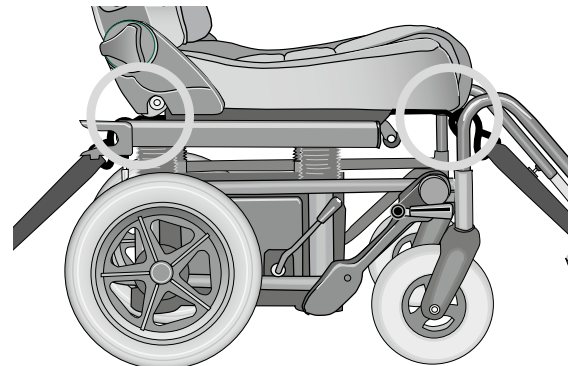
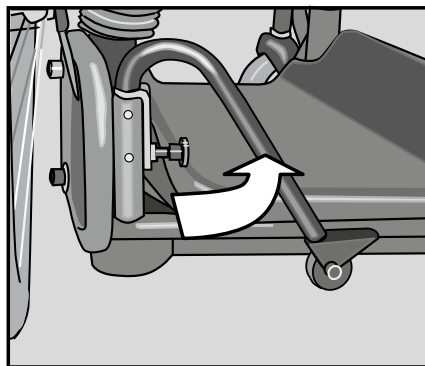
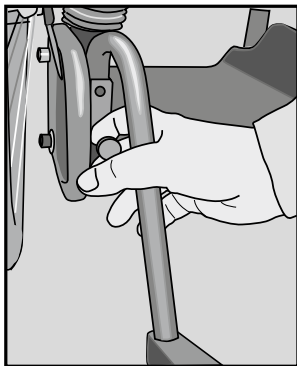

To fold in or remove the Anti-tip protection, pull out the release button.

Use the back edge of the wheel unit as tread rail when tipping the wheelchair over sidewalk edges etc.

When transported in a vehicle without the Carony swivel base, the Carony must have the Transportation tie down mounted, in which the securing belts are fastened. The Carony Transportation tie down is available as option.

Operation

Adjustments

Legrests

Mount the legrest into the legrest anchorage. There is a fixing track at the bottom of the anchorage pipe, which keeps the legrests in forward position. To turn the legrests outwards You need to first lift slightly upwards.

N.B! Do not lift the wheelchair by holding onto the legrests!

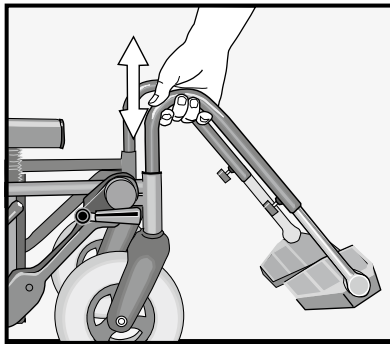

Height adjustment /

Unscrew the height adjustment to adjust the position of the foot plate.

Angle adjustment /

Adjust the angle by loosening the socket head screws, using a 5 mm.

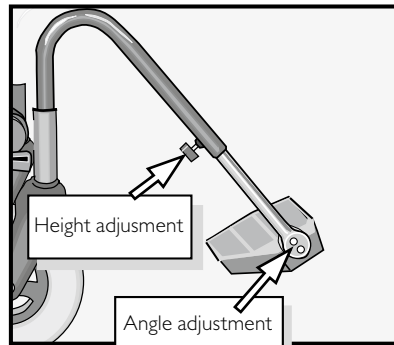

Headrest

Push the headrest by hand, to adjust it forward or backward. The height adjustment is done by pulling upwards, or pushing downwards.

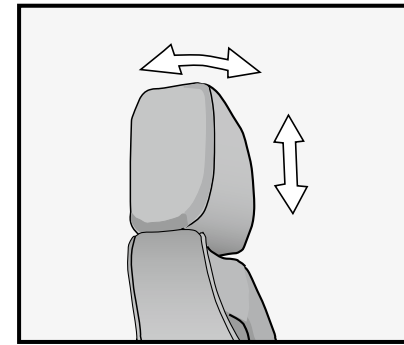

Backrest

The adjustment of backrest is limited to avoid risk for tilting. Adjust the backrest by turning the control, placed on the right hand side of the seat. Turn clockwise for raising the seat forward and counter-clockwise for leaning backwards.

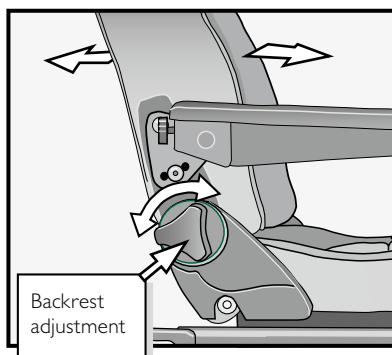

Armrests

Height adjustment /

Move the screw for the height adjustment to a suitable hole.

Angle adjustment /

The screw for angle adjustment is placed on the front edge of the arm rest.

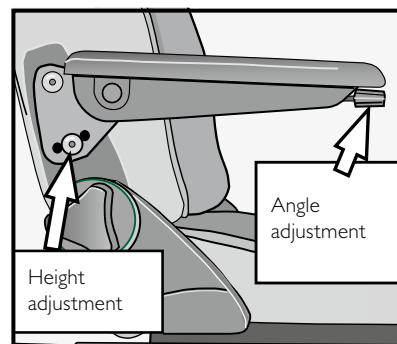

Brakes

Apply the brakes on both wheels by pressing down the brake lever. Lift the lever to release the brakes. The brake system is only intended as a parking brake and not for braking the wheelchair in motion.

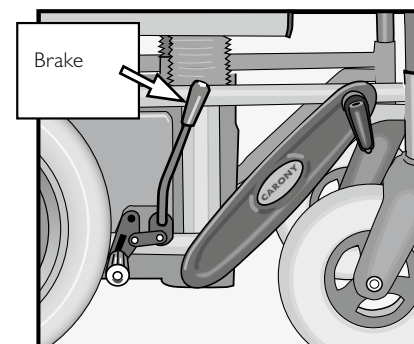

From the Carony to the vehicle

1. Preparing

Open the door and swivel the Turnout, or Turny, fully outwards.

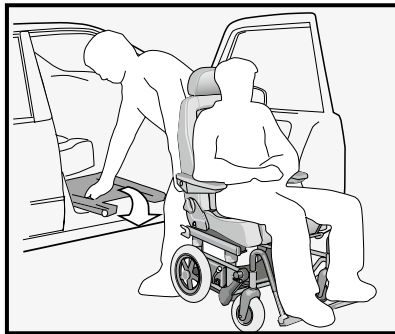

2. Height adjustment

Adjust to the correct docking height with the crank on the Carony, or with the Turny.



Fold the crank in after use.

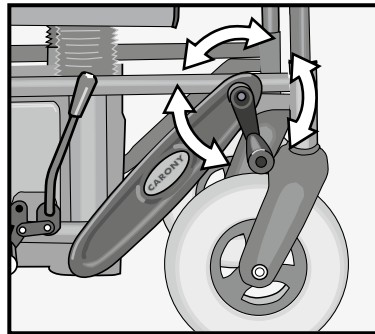

3. Docking onto the Carony

For a Turnout, Turny HD / Orbit
- **brake** the Carony after docking!

For a Turny Evo
- **do not brake** the Carony after docking!

Pull on the Carony to ensure that the units have locked firmly into one another.

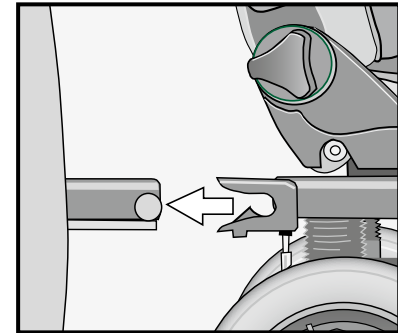

4. Sliding the seat in

Push the release lever down and slide the seat into the car. Allow the user's feet to slide over the Carony's chassis, protecting the head from the door post.

The weight displacement means that the product into which the Carony docks and the Carony are no longer on the same level. Correct this by lowering the Carony, or raising the Turny.



Make sure that the locking pins have locked firmly on both sides of the Turnout, or Turny.

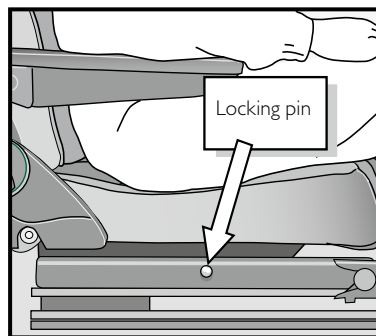
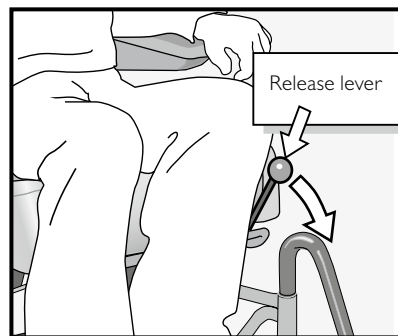

5. Releasing the Carony

Push the brake lever back fully and pull the units apart. Rotate the user into the car using the Turnout or Turny.

Remove the foot supports and fold the anti-tip devices in. Bend your knees when lifting to avoid back strain. Secure firmly during transport.

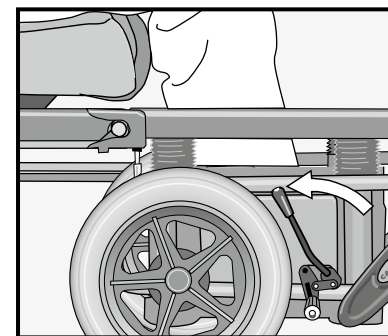

From the vehicle to the Carony

1. Preparing

Open the door and swivel the Turnout, or Turny, fully outwards. Move the Carony forward.

2. Height adjustment

Adjust to the correct docking height with the crank on the Carony, or with the Turny.



Fold the crank in after use.

3. Docking the Carony

For a Turnout, Turny HD / Orbit
- **brake** the Carony after docking!

For a Turny Evo
- **do not brake** the Carony after docking!

Pull on the Carony to ensure that the units have locked firmly into one another.

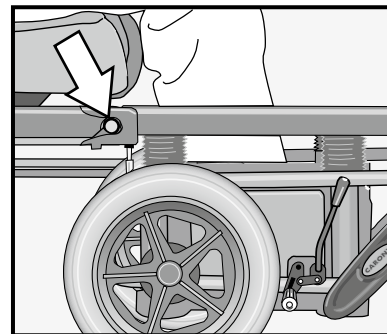
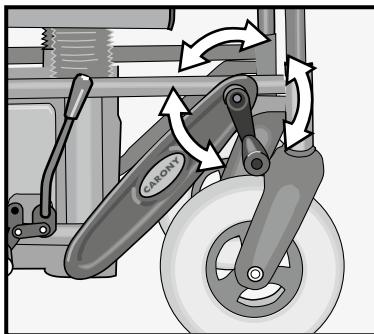
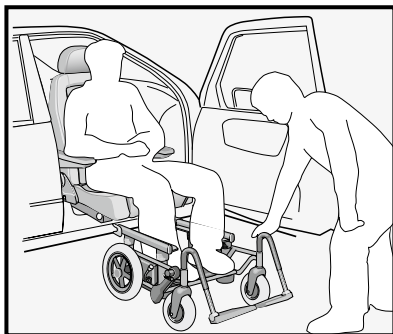

4. Pulling out the seat

Push the release lever down and pull the seat out to the Carony. Allow the user's feet to slide over the Carony's chassis, protecting the head from the door post.

The weight displacement means that the product into which the Carony docks and the Carony are no longer on the same level. Correct this by raising the Carony, or lowering the Turny.



Ensure that the locking pins have locked firmly on both sides of the Carony.

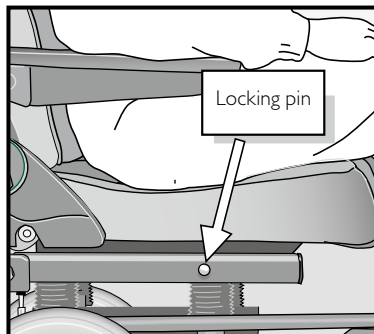
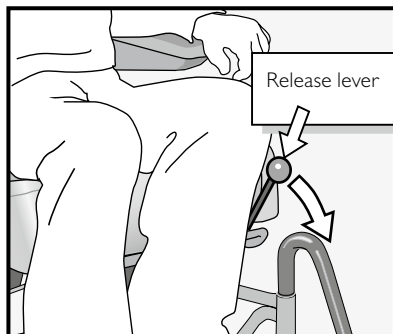

5. Releasing the Carony

Push the brake lever back fully and pull the units apart.



With an adjustable Carony, crank the seat down to the lowest position to minimise the risk of tipping. Fold the crank in after use.

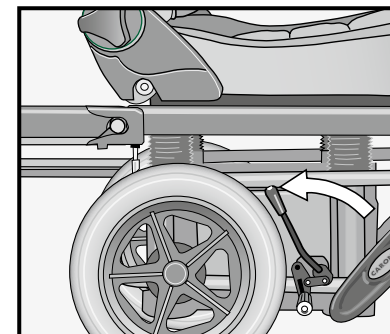

Care instructions

When necessary

Use a moist towel with some washing-up liquid to wipe off dust and dirt from frame and plastic parts. For upholstery use vacuumcleaner and upholstery cleaner. The seat cushion is detachable and can be machine washed in 40 degrees C.

Note! Do not dry in tumble-drier or drying cupboard!

Normal tyre pressure /
12" rear wheel, 2,1 bar
8" front wheel, 2,5 bar

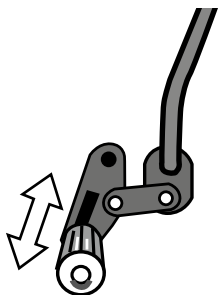

.....

Adjust the brakes.

Always contact your dealer for disassembly.

The following dimensions apply to the chassis with wheels.
No anti-tip device and footrest are included.



Any maintenance, modifications or repairs to the Carony may only be performed by a qualified installation technician.

Product data

Length..... 670 mm
Width..... 610 mm
Height, adjustable Carony 380 - 480 mm
Height, Carony fixed 380, 430, 480 mm
Max user weight..... 100 kg

Please contact your installation engineer if you require further assistance or need to ask questions about warranty. We recommend keeping the following information to hand at all times /

Contact details for the installation engineer /

Model /

Serial number /

Year of manufacture /

Date of purchase /

Notes /

Introduction for users

BraunAbility Europe AB would like you, as a user, to feel secure and comfortable with your new product. For that reason, it is your installer's duty to go through the following with you /

Safety
Operation

If any questions about the product should come up later on, you are of course very welcome to contact your installation engineer again.

The above chapters have been gone through /

Date /

Name of dealer /

Signature, installation engineer

Signature, user

Vielen Dank für Ihre Entscheidung zugunsten einer

Carony von BraunAbility!

Dieses Handbuch ist ein wichtiger Teil des gesamten Produkts. Es informiert Sie darüber, wie Sie Ihr Produkt optimal und sicher nutzen. Bewahren Sie es bitte stets so auf, dass es bei Bedarf leicht auffindbar ist.

Sollten Sie Fragen zu Ihrer Umrüstung haben, dann setzen Sie sich bitte mit Ihrem Fachhändler/Monteur in Verbindung. Wenn Sie mehr über uns und unser Angebot an Fahrzeuganpassungslösungen erfahren möchten, besuchen Sie www.braunability.eu.

Nochmals – vielen Dank für Ihr Vertrauen!



Sicherheit	34
Handhabung	36
	36 Einstellungen
	37 Die bremsen
	38 Vom Carony ins Fahrzeug
	40 Vom Fahrzeug auf den Carony
Pflegeanleitung	42
Einweisung des Benutzers	44

“Product certificate” hinten im Handbuch.

Sicherheit



Carony wurde getestet und für ein Gewicht von 100 kg zugelassen.



Für das ultimative Gleichgewicht muss der Carony beim Schieben die Höheneinstellung auf die niedrigste Stufe einstellen. Zur Verbesserung der Sicherheit wird empfohlen, dass der Carony mit einem Kippschutz ausgestattet ist.



Das Bremssystem ist nur zum Parken gedacht und kann nicht zum Bremsen gebraucht werden, wenn der Rollstuhl in Bewegung ist.



Wichtig ist, dass die Bremsen angezogen sind, so lange der Rollstuhlnutzer im Rollstuhl verbleibt.



Der Rollstuhl sollte nicht im abschüssigen Gelände genutzt werden, da die Gefahr besteht, dass der Behinderte die Kontrolle verliert.



Falls der Carony-Rollstuhl mit einem Beckengurt ausgestattet ist, darf dieser nicht als Ersatz für den Fahrzeugsitzgurt benutzt werden. Benutzen Sie ausschliesslich die Originalsitzgurte des Fahrzeugs.

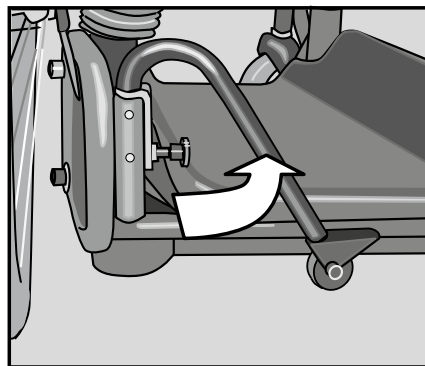
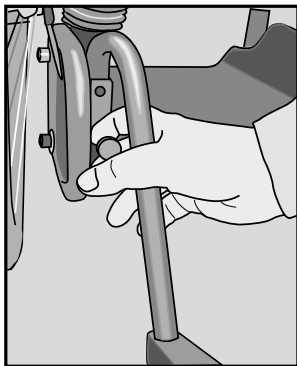

Um den Kippschutz weg zu falten oder zu entfernen, ziehen sie den Sperrriegel.

Benutzen Sie die Hinterkante des Rollstuhlfahrgestells als Hilfe beim Überwinden von Bordsteinkanten.

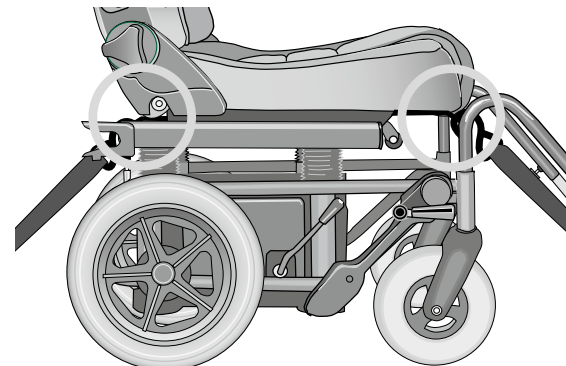

Wenn der Carony-Rollstuhl in einem Fahrzeug ohne Caronydrehscheibe transportiert wird, muss das Carony Festzursystem montiert werden und zwar unter Einbeziehung der Sicherheitsgurte. Dieses System ist als Zubehör erhältlich.

Handhabung

Einstellungen

Fussstütze

Stecken Sie die Fussstütze in die Verankerung. Es gibt eine Führungsschiene am Ende des Verankerungs-rohrs um die Stütze in Ihrer Stellung zu halten. Beim Herausnehmen etwas an-heben.

Achtung: Bitte den Rollstuhl nicht an der Fussstütze anheben!

Die Höhe /

Der Fussstütze ist durch Lösen der Höhenfeststellschraube einstellbar.

Der Winkel /

Wird eingestellt durch Lösen bzw Festschrauben der Schrauben mit einem 5 mm Allen-schlüssel.

Kopfstütze

Die Kopfstütze kann nach vorne bzw nach hinten mit den Händen verstellt werden. Die Höhenein-stellung wird durch Ziehen oder Schieben erreicht.

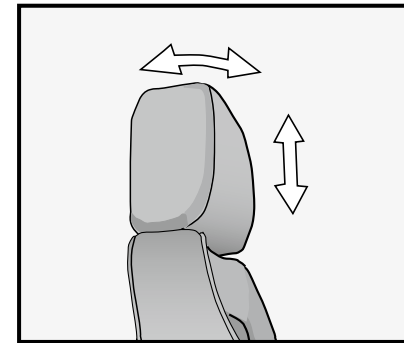
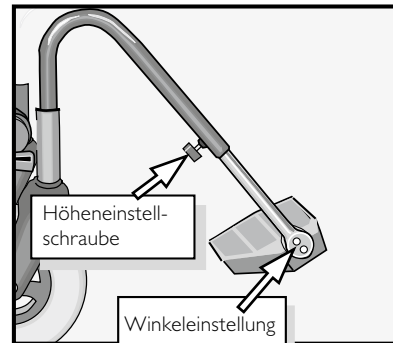
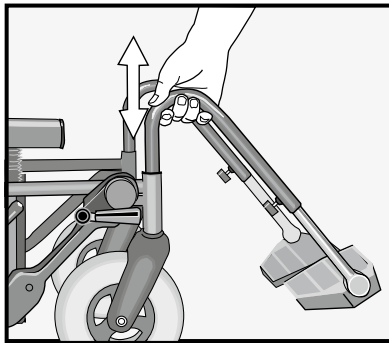

Rückenlehne

Die Einstellung der Rückenlehne ist begrenzt um das Risiko des Kippens zu verringern. Sie wird durch Drehen des Kontrollknopfes an der rechten Seite des Sitzes im Uhrzeigersinn verstellt um die Lehne aufrechter bzw gegen den Uhrzeigersinn um sie tiefer zu senken.

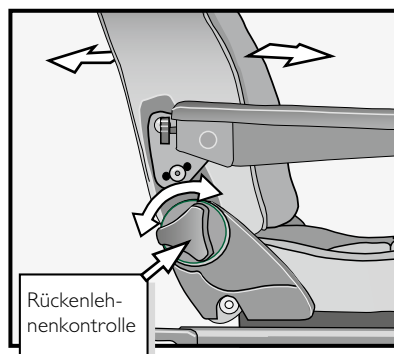

Armstütze

Die Höhe /

Stecken Sie die Schraube in das entsprechende Loch.

Der Winkel /

Heben Sie die Armstütze etwas an, um die Einstellschraube freizustellen. Drehen Sie diese Schraube im Uhrzeigersinn um die Stütze zu heben bzw umgekehrt um sie zu senken.

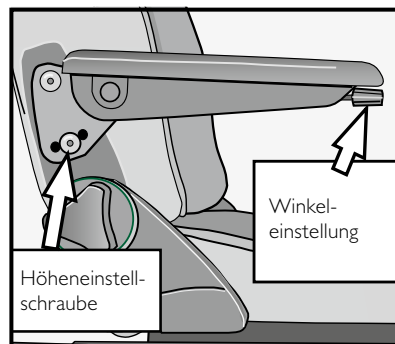

Die Bremse

Aktivieren Sie die Bremsen durch vorwärts drücken der Bremshebel auf beide Räder. Das Bremssystem ist nur zum Parken des Rollstuhl gedacht und nicht um ihn in der Bewegung zu bremsen.

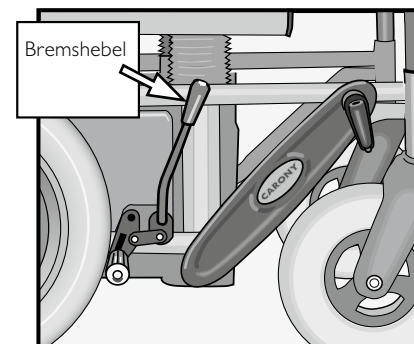

Vom Carony ins Fahrzeug

I. Vorbereitung

Die Fahrzeugtür öffnen und den Turnout bzw. Turny ganz herausdrehen.

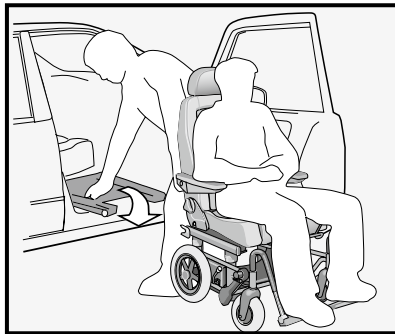

2. Höheneinstellung

Die korrekte Andockhöhe wird mit der Kurbel am Carony bzw. mit dem Turny eingestellt.



Die Kurbel nach der Benutzung wieder einklappen.

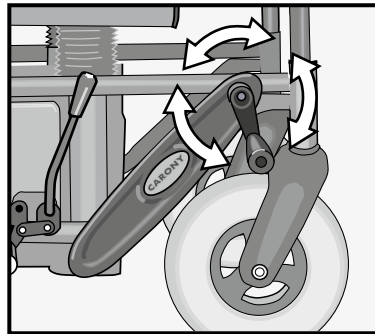

3. Carony andocken

Bei Turnout, Turny HD / Orbit
– Nach dem Andocken am Carony **die Bremsen ansetzen!**

Beim Turny Evo
– Nach dem Andocken am Carony **die Bremsen nicht** ansetzen!

Am Carony ziehen, um sicherzugehen, dass die Komponenten fest ineinandergreifen.

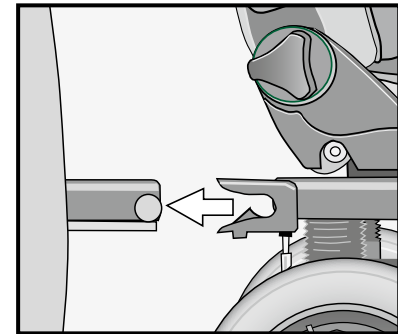

4. Sitz ins Fahrzeug schieben

Den Entriegelungshebel nach unten drücken und den Sitz ins Fahrzeug schieben. Die Füße des Rollstuhlfahrers über das Untergestell des Carony gleiten lassen und darauf achten, dass der Kopf nicht an die Türöffnung stößt.

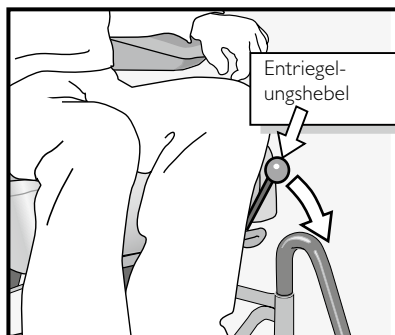

Aufgrund der Gewichtsverlagerung befinden sich das Produkt, an das der Carony angedockt wird, und der Carony nicht mehr auf derselben Höhe. Durch Absenken des Carony oder Anheben des Turny lässt sich dies ausgleichen.



Sicherstellen, dass die Verriegelungsstifte auf beiden Seiten des Turnout bzw. Turny eingerastet sind.

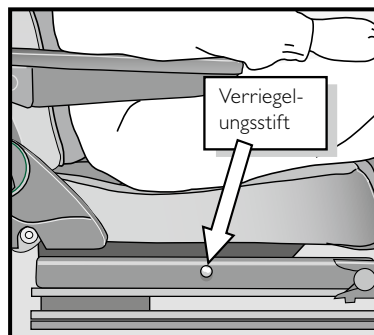

5. Carony lösen

Den Bremshebel ganz nach hinten drücken und die Komponenten auseinanderziehen. Den Rollstuhlfahrer mit dem Turnout oder Turny in das Fahrzeug drehen.

Die Fußstützen abnehmen und den Kippenschutz einklappen. Beim Hochheben in die Knie gehen, damit der Rücken geschont wird. Transportsicher befestigen.

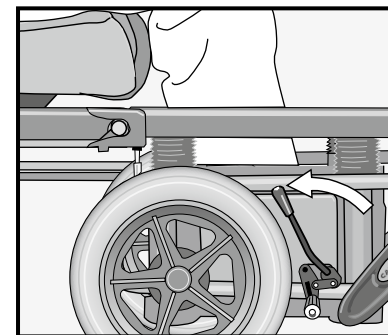

Handhabung

Vom Fahrzeug auf den Carony

I. Vorbereitung

Die Fahrzeugtür öffnen und den Turnout bzw. Turny ganz herausdrehen. Den Carony heranschieben.

2. Höheneinstellung

Die korrekte Andockhöhe wird mit der Kurbel am Carony bzw. mit dem Turny eingestellt.



Die Kurbel nach der Benutzung wieder einklappen.

3. Carony andocken

Bei Turnout, Turny HD / Orbit
– Nach dem Andocken am Carony **die Bremsen ansetzen!**

Beim Turny Evo
– Nach dem Andocken am Carony **die Bremsen nicht ansetzen!**

Am Carony ziehen, um sicherzugehen, dass die Komponenten fest ineinandergreifen.

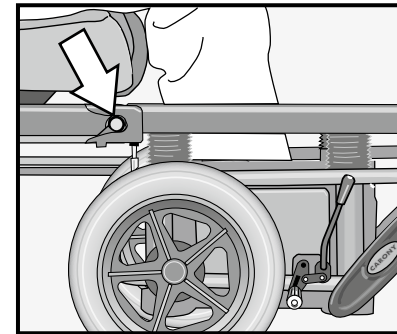
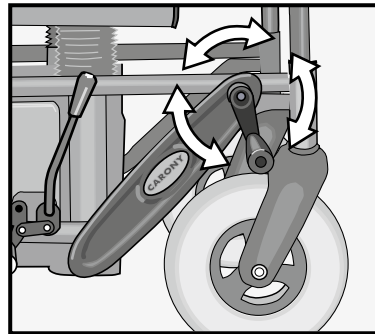
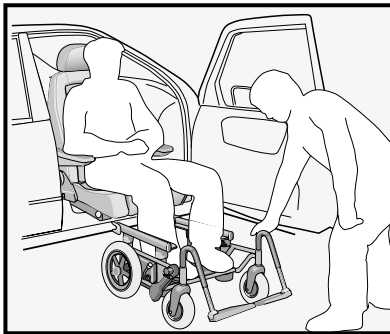

4. Sitz herausziehen

Den Entriegelungshebel nach unten drücken und den Sitz zum Carony herausziehen. Die Füße des Rollstuhlfahrers über das Untergestell des Carony gleiten lassen und darauf achten, dass der Kopf nicht an die Türöffnung stößt.

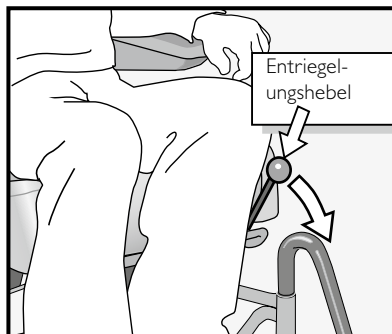

Aufgrund der Gewichtsverlagerung befinden sich das Produkt, an das der Carony angedockt wird, und der Carony nicht mehr auf derselben Höhe. Durch Anheben des Carony oder Absenken des Turny lässt sich dies ausgleichen.



Sicherstellen, dass die Verriegelungsstifte auf beiden Seiten des Carony vorschriftsmäßig sitzen.

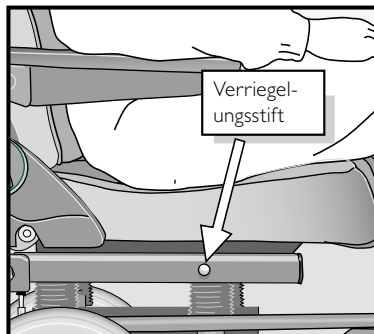

5. Carony lösen

Den Bremshebel ganz nach hinten drücken und die Komponenten auseinanderziehen.



Bei einem verstellbaren Carony den Sitz ganz herunterkurbeln, damit die Kippfahr minimal ist. Die Kurbel nach der Benutzung wieder einklappen.

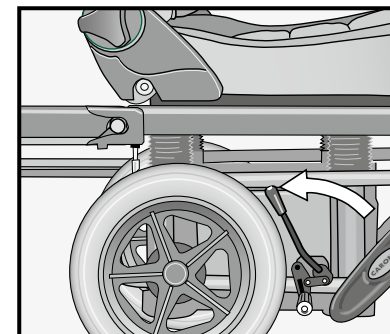

Pflegeanleitung

Bei Bedarf

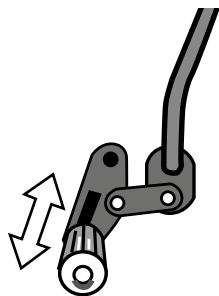

.....

Benutzen Sie ein feuchtes Tuch mit etwas Reinigungs-flüssigkeit, um den Staub und den Schmutz vom Rahmen und den Kunststoffteilen zu entfernen. Für die Polster benutzen Sie einen Staubsauger bzw Polster-reinigungsmittel. Das Sitzkissen ist abnehmbar und kann bei 40 Grad in der Maschine gewaschen werden.

Nicht im Wäschetrockner oder Trockenschrank trocknen!

Normale Schlauchdruck /
12" hinteres rad, 2,1 bar
8" Vorderes rad, 2,5 bar

Einstellen der Bremsen.

Zur Demontage setzen Sie sich bitte immer mit Ihrem Fachhändler/Monteur in Verbindung.

Die folgenden Abmessungen gelten für das Fahrgestell mit Rädern. Keine antikipp-Vorrichtung und Fußstütze sind enthalten.



Eventuelle Eingriffe, Anpassungen oder Reparaturen an einem Carony dürfen nur von einem ausgebildeten Monteur vorgenommen werden.

Produktdaten

Länge..... 670 mm
Breite.....610 mm
Höhe, einstellbar Carony.....380 - 480 mm
Höhe, Carony fixed..... 380, 430, 480 mm
Max Benutzergewicht..... 100 kg

Bei Garantiefragen oder falls Sie weitere Hilfe brauchen, kontaktieren Sie bitte Ihren Fachhändler/Monteur. Folgende Daten sollten Sie dabei zur Hand zu haben:

Angaben beim Kontakt mit dem Fachhändler/Monteur /

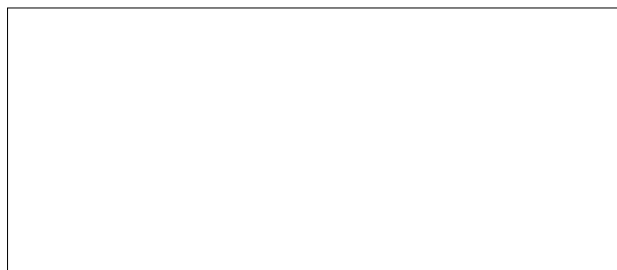

Model /

Seriennummer /

Baujahr /

Kaufdatum /

Aufzeichnungen /

DE

Pflegeanleitung

Einweisung des Benutzers

Es ist BraunAbility Europe AB ausdrücklicher Wunsch, dass Sie als Benutzer sich sicher und bequem mit Ihrem neuen Produkt fühlen. Deshalb ist Ihr Monteur verpflichtet, Sie über folgende Punkte zu informieren /

Sicherheit
Handhabung

Sollten zu einem späteren Zeitpunkt Fragen zum Produkt auftauchen, dürfen Sie sich selbstverständlich auch dann gern wieder an Ihren Fachhändler/Monteur wenden.

Die oben aufgeführten Kapitel wurden durchgesprochen/durchgenommen /

Datum /

Name des Fachhändlers /

Unterschrift, Monteur

Unterschrift, Benutzer

Merci d'avoir choisi une

Carony d'BraunAbility!

Le présent manuel est importante partie du produit. Il contient des informations sur la manière d'obtenir une utilisation optimale et sûre. Conservez ce manuel dans un endroit sûr afin de pouvoir le consulter au besoin.

Si vous avez des questions concernant votre adaptation, n'hésitez pas à contacter votre installateur. Si vous souhaitez en savoir plus sur nous et notre gamme de solutions d'adaptation automobile, visitez le site www.braunability.eu.

Et merci encore pour votre confiance!



Sécurité	48
Manipulation	
	50 Réglages
	51 Des freins
	52 De Carony vers la voiture
	54 De la voiture à Carony
Instructions de maintenance	56
Introduction pour l'utilisateur	58

“Product certificate” à la fin du manuel.

Sécurité



Carony est testé pour une charge maximale de 100 kg.



Le fauteuil doit être abaissé au maximum avant d'être poussé. Le risque de basculement est alors moindre. Pour une meilleure sécurité, il est conseillé d'équiper Carony d'un dispositif anti-bascule.



Le système de freinage ne doit être utilisé qu'à l'arrêt. Il ne doit pas être utilisé comme frein en cours de déplacement.



Veillez à toujours serrer les freins du fauteuil roulant avant de le quitter des yeux.



La personne poussant le fauteuil roulant doit éviter les fortes pentes sous risque de ne pas avoir la force de freiner.



Si le fauteuil Carony est équipé d'une ceinture ventrale, elle ne doit pas être utilisée comme ceinture de sécurité dans la voiture. La ceinture de sécurité normale de la voiture doit être utilisée.

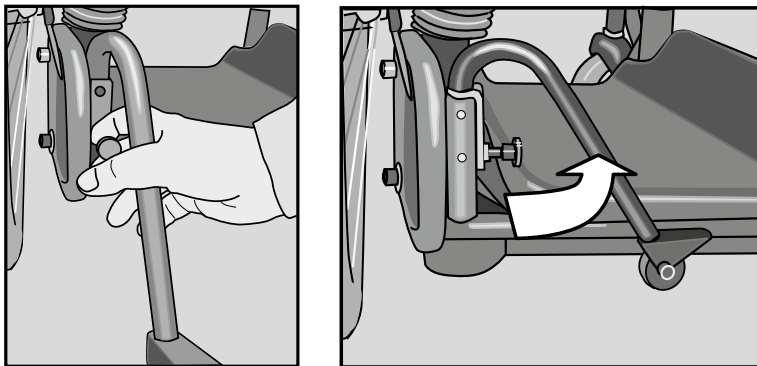

Pour replier ou déplier le dispositif antibascule : tirez sur le bouton de blocage.

Utilisez le bord arrière de l'embase comme arceau d'appui pour faire basculer le fauteuil, pour monter sur un trottoir par exemple.

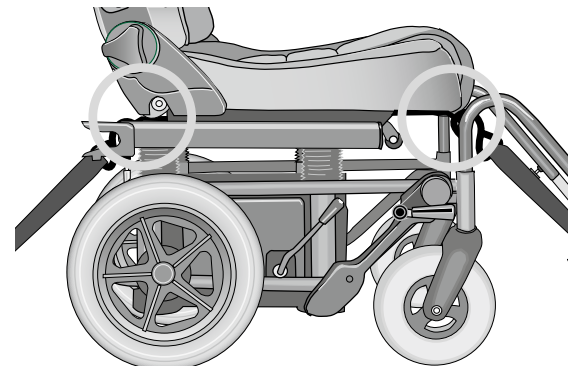

Quand le fauteuil roulant Carony est transporté dans un véhicule dépourvu de la plaque pivotante, le fauteuil roulant doit être équipé de dispositifs de transport dans lesquels le fauteuil doit être fixé. L'attache de transport Carony est disponible en option.

Utilisation

Réglages

Potences

Montez les potences en les introduisant dans leurs fixations. Vérifiez que les potences se sont coincées dans leurs rainures de positionnement. Pour les retirer, soulevez-les à la verticale. Pour écarter les potences, soulevez-les puis tournez-les vers l'extérieur.

ATTENTION ! Ne portez jamais le fauteuil en le tenant par les potences.

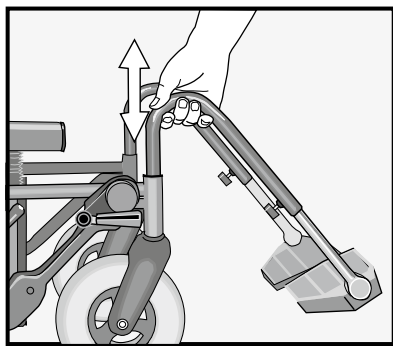

Réglage de la hauteur /

Pour régler la hauteur du repose-pied, desserrez la vis de réglage, réglez la hauteur et serrez la vis.

Réglage de l'inclinaison /

Pour régler l'inclinaison, desserrez les boulons à six pans creux avec une clé mâle pour six pans creux de 5 mm, réglez et serrez les boulons.

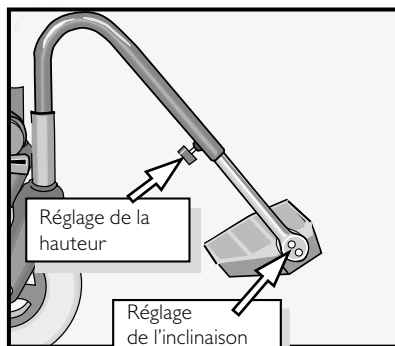

Appuie-tête

L'appuie-tête peut être réglé vers l'avant, vers l'arrière, vers le haut et vers le bas en le poussant ou le tirant à la main.

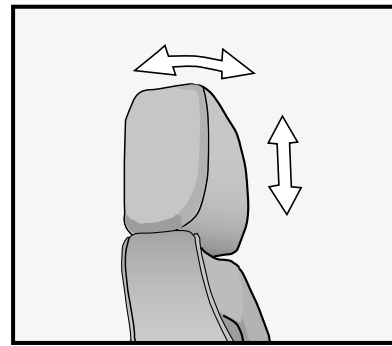

Dossier

L'inclinaison du dossier est limitée pour éviter le risque de basculement. Le dossier est réglé à l'aide d'une manette placée sur le côté droit du fauteuil. Tournez dans le sens horaire pour l'incliner vers l'avant et dans le sens anti-horaire pour l'incliner vers l'arrière.

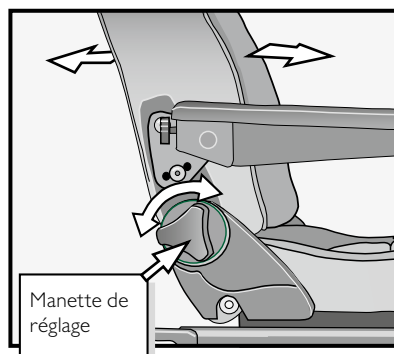

Accoudoir

Réglage de la hauteur /

Réglez l'accoudoir en hauteur en déplaçant la vis de réglage de la hauteur dans le trou approprié.

Réglage de l'inclinaison /

Une vis de réglage sur le bord avant de l'accoudoir permet de régler l'inclinaison de l'accoudoir.

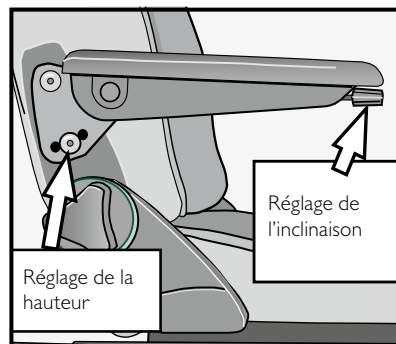

Des freins

Quand le levier de frein est abaissé vers l'avant, les deux roues du fauteuil roulant sont freinées. Soulevez le levier de frein pour desserrer les freins. Le système de freinage ne doit être utilisé qu'à l'arrêt et ne doit pas être utilisé comme frein en cours de déplacement.

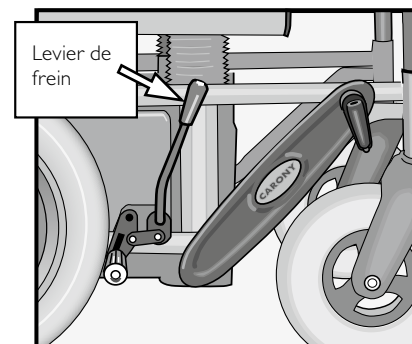

De Carony vers la voiture

1. Préparez

Ouvrez la porte et pivotez Turnout ou Turny entièrement vers l'extérieur.

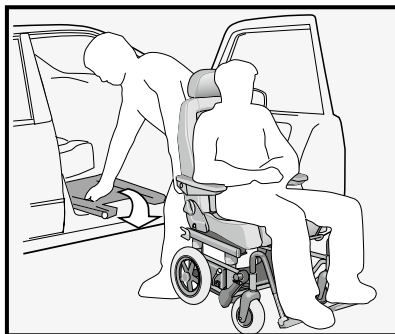

2. Réglez la hauteur

Réglez la hauteur d'ancrage correcte avec la manivelle de Carony ou avec Turny.



Repliez la manivelle après utilisation.

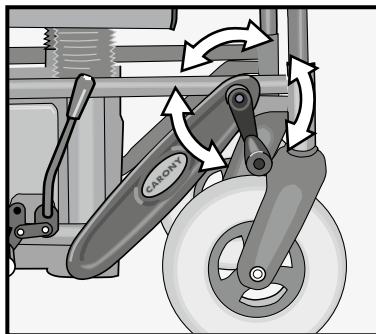

3. Ancrez sur Carony

Vers Turnout, Turny HD / Orbit
- **freinez** Carony après l'ancrage !

Vers Turny Evo
- **ne freinez pas** Carony après l'ancrage !

Tirez Carony pour vérifier que les unités se sont verrouillées l'une dans l'autre.

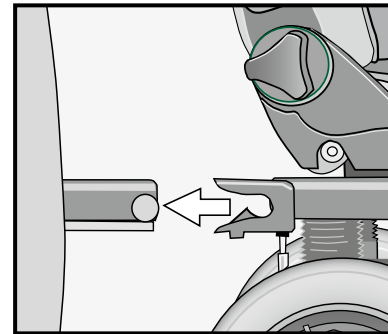

4. Poussez le siège à l'intérieur

Enfonchez le levier de libération vers le bas et poussez le siège à l'intérieur de la voiture. Laissez les pieds de l'utilisateur glisser au-dessus du châssis inférieur de Carony et faites attention à ne pas heurter la tête contre le montant de porte.

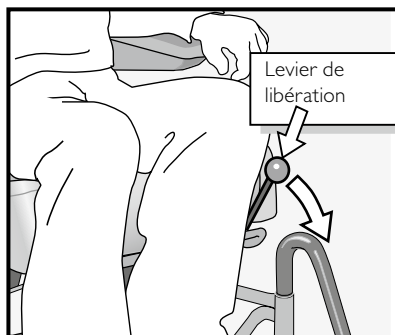

En raison du décalage du poids, Carony et le produit auquel il s'ancre ne se trouvent plus au même niveau. Remédiez à ceci en abaissant Carony ou en montant Turny.



Vérifiez que les goupilles de verrouillage se sont bloquées des deux côtés de Turnout ou Turny.

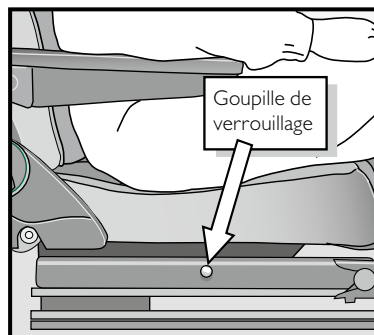

5. Libérez Carony

Enfonchez le levier de frein entièrement vers l'arrière et séparez les unités. Faites pivoter l'utilisateur dans la voiture avec Turnout ou Turny.

Retirez les repose-pieds et repliez les protections anti-basculement. Pliez les genoux lors du levage pour décharger votre dos. Ancrez soigneusement pendant le transport.

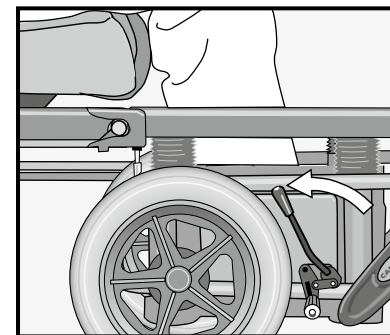

De la voiture à Carony

1. Préparez

Ouvrez la porte et pivotez Turnout ou Turny entièrement vers l'extérieur. Avancez Carony.

2. Réglez la hauteur

Réglez la hauteur d'ancrage correcte avec la manivelle de Carony ou avec Turny.



Repliez la manivelle après utilisation.

3. Ancrez sur Carony

Vers Turnout, Turny HD / Orbit
- **freinez** Carony après l'ancrage !

Vers Turny Evo
- **ne freinez pas** Carony après l'ancrage !

Tirez Carony pour vérifier que les unités se sont verrouillées l'une dans l'autre.

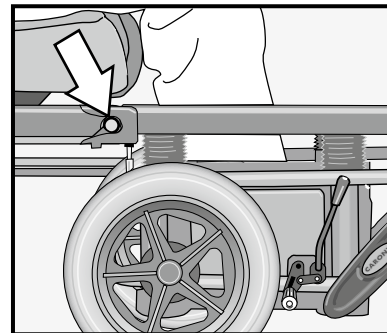
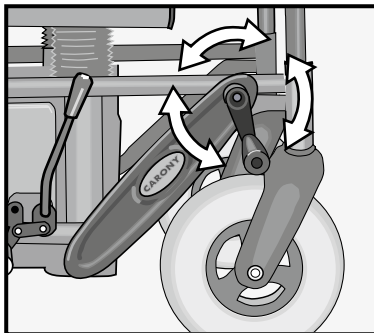
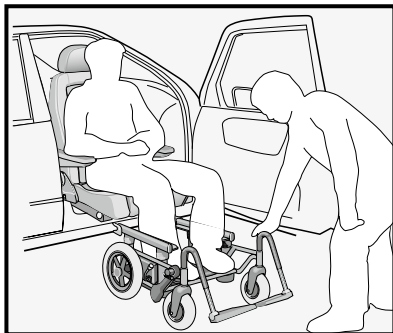

4. Tirez le siège

Enfonchez le levier de libération vers le bas et tirez le siège vers Carony. Laissez les pieds de l'utilisateur glisser au-dessus du châssis inférieur de Carony et faites attention à ne pas heurter la tête contre le montant de porte.

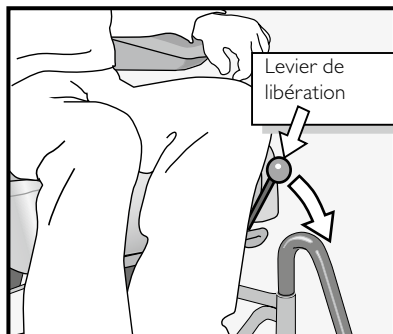

En raison du décalage du poids, Carony et le produit auquel il s'ancre ne se trouvent plus au même niveau. Remédiez à ceci en montant Carony ou en abaissant Turny.



Vérifiez que les goupilles de verrouillage se sont bloquées des deux côtés de Carony.

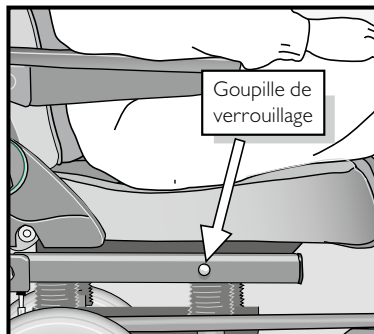

5. Libérez Carony

Enfonchez le levier de frein entièrement vers l'arrière et séparez les unités.



Avec un Carony réglable, abaissez le siège jusqu'à la position la plus basse à l'aide de la manivelle afin de minimiser le risque de basculement. Repliez la manivelle après utilisation.

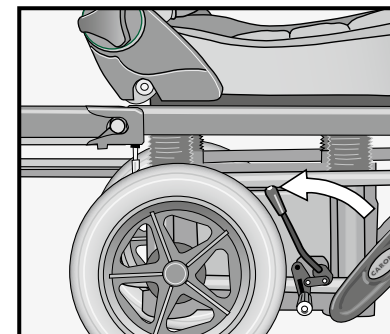

Instructions de maintenance

Au besoin

Utilisez un chiffon humide et du liquide vaisselle pour retirer saleté et poussière du châssis et des capots en plastique. Utilisez un aspirateur et un produit pour les textiles pour le revêtement. Le coussin d'assise est amovible et peut être lavé en machine à 40°. **ATTENTION ! Ne le faites pas sécher dans un sèche-linge, quel qu'il soit.**

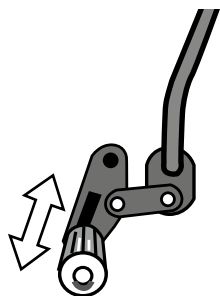

.....

Pression normale des chambres à air /
12" roues arrière, 2,1 bar
8" Roue avant, 2,5 bar

Réglage des freins.

En cas de démontage, contactez toujours votre installateur.

Les dimensions suivantes s'appliquent au châssis avec roues. Protection anti-basculement l'appareil pas de repose-pieds sont inclus.



Tout éventuel ajustement, modification ou réparation d'un Carony ne peut être effectué que par un installateur qualifié.

Fiche technique

Longueur 670 mm
Largeur 610 mm
Hauteur, réglables Carony..... 380 - 480 mm
Hauteur, Carony fixed..... 380, 430, 480 mm
Poids max. de l'utilisateur 100 kg

Contactez votre installateur pour plus d'assistance ou pour toute question relative à la garantie. Ayez sous la main les informations suivantes /

Informations de contact de l'installateur /

Modèle /

Numéro de série /

Année de fabrication /

Date d'achat /

Remarques /

Introduction pour l'utilisateur

BraunAbility Europe AB souhaite que vous vous sentiez, en tant qu'utilisateur, en sécurité et à l'aise avec votre nouveau produit. Votre installateur va donc parcourir les chapitres suivants avec vous /

Sécurité
Utilisation

Si vous deviez ultérieurement avoir des questions sur le produit, n'hésitez pas à contacter de nouveau votre installateur.

Les chapitres ci-dessus ont été lus /

Date /

Nom du revendeur /

Signature, installateur

Signature, utilisateur

Gracias por elegir una

Carony de BraunAbility!

El siguiente manual es un componente importante del producto que le indica cómo lograr un uso óptimo y seguro del mismo. Por lo tanto, guarde el manual de modo que sea fácilmente accesible en caso de necesidad.

Si tiene alguna pregunta sobre su adaptación le pedimos que se ponga en contacto con el instalador local. Si desea saber más sobre nosotros y nuestra gama de soluciones de adaptación para automóviles, visite www.braunability.eu.

Una vez más, ¡muchas gracias por su confianza!



Seguridad	
	62
Uso	
	64 Ajustes
	65 De frenos
	66 De la Carony al automóvil
	68 Del automóvil a la Carony
Instrucciones de mantenimiento	
	70
Introducción para usuarios	
	72

“Product certificate” al final del manual.

Seguridad



Carony está probado para una carga máxima de 100 kg.



Para el manejo, la silla debe estar bajada en su posición más baja. Así el riesgo de vuelco es menor. Carony se debe equipar con protección contra vuelco para aumentar la seguridad.



El sistema de frenos sólo es un freno de estacionamiento. No usarlo como freno de marcha.



Comprobar siempre que los frenos de la silla de ruedas estén bloqueados antes de abandonar la silla de ruedas.



La persona que maneja la silla de ruedas debe evitar pendientes pronunciadas de bajada o subida en las que haya riesgo de no poder frenar con fuerza propia.



Si la silla Carony tiene cinturón de cintura, éste no se debe utilizar como cinturón de seguridad en el automóvil. Debe usarse el cinturón de seguridad normal del automóvil.

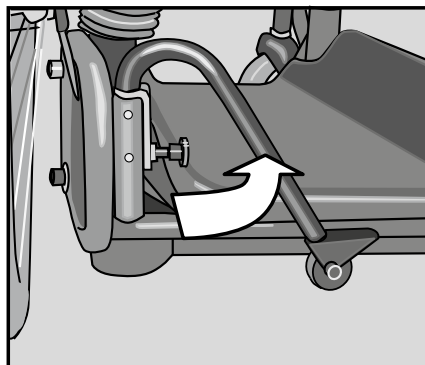
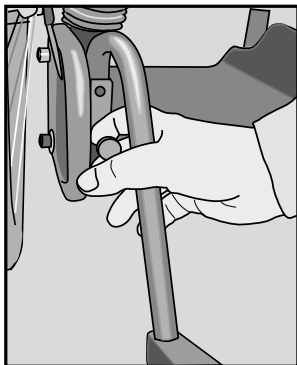

Para plegar o sacar las protecciones contra vuelco: extraiga el botón de bloqueo.

Utilice el borde posterior de la base como pisadero para inclinar la silla; por ejemplo, en bordes de aceras.

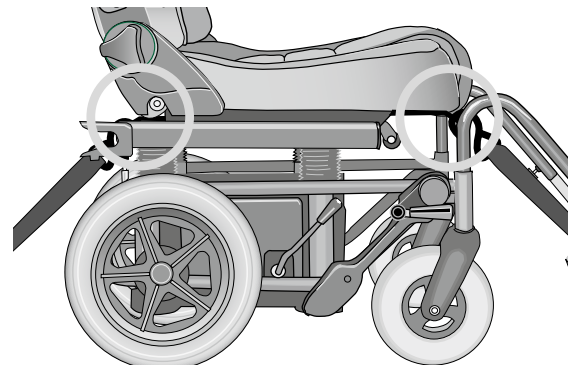

Para transportes con la silla de ruedas Carony en vehículos sin placa rotativa, la silla de ruedas se debe equipar con herrajes de fijación para el transporte. El amarre de Carony Transportation está disponible como opción.

Uso

Ajustes

Apoyapiernas

Monte los apoyapiernas insertándolos en sus fijaciones. Compruebe que los apoyapiernas están fijos en sus ranuras de posicionamiento.

Para soltarlos, tire de ellos hacia arriba. Los apoyapiernas se inclinan hacia fuera levantando y girando.

¡ATENCIÓN! La silla no se debe transportar agarrando los apoyapiernas.

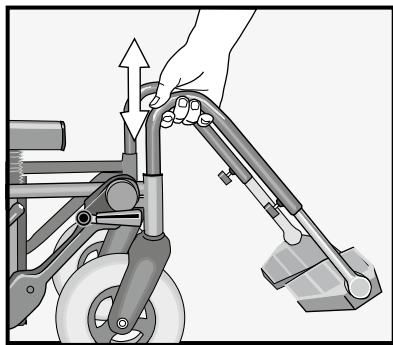

Ajuste en altura /

La altura de la placa apoyapiés se ajusta aflojando el tornillo de ajuste, ajustando y apretando.

Ajuste de inclinación /

La inclinación se ajusta aflojando los tornillos hexa-gonales con una llave Allen de 5 mm, ajustando y apretando.

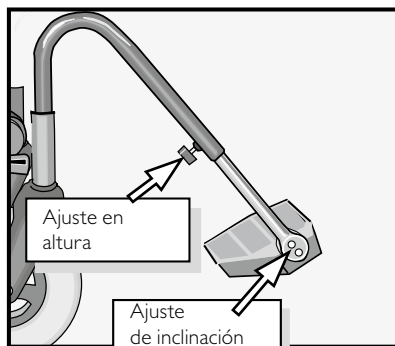

Apoyacabeza

El apoyacabeza se puede ajustar hacia delante, atrás, arriba y abajo presionándolo con las manos hacia delante o atrás, tirando hacia arriba o empujando hacia abajo.

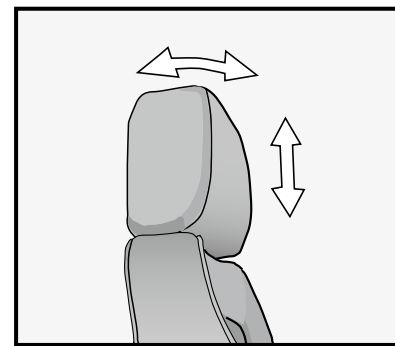

Respaldo

La inclinación del respaldo es limitada para evitar el riesgo de vuelco. El respaldo se ajusta con la manija situada en el lado derecho de la silla. Gire la manija a derechas para la inclinación hacia delante y a izquierdas para la inclinación hacia atrás.

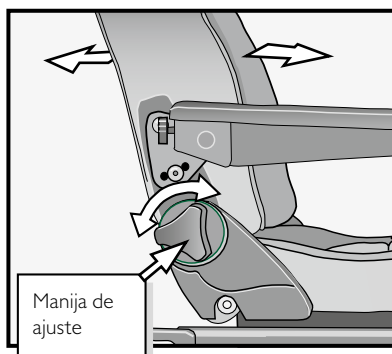

Brazos

Ajuste en altura /

Para el ajuste en altura del brazo, traslade el tornillo de ajuste de altura al agujero adecuado.

Ajuste de inclinación /

En el extremo delantero del reposabrazos hay un tornillo de ajuste con el que es posible regular el ángulo del reposabrazos.

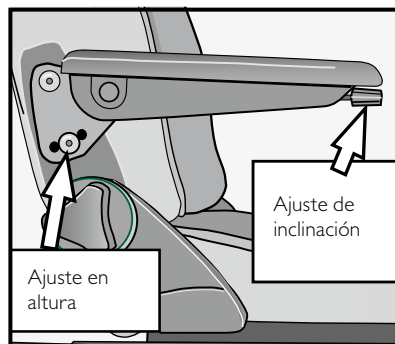

De frenos

La silla de ruedas se frena en ambas ruedas cuando se empuja la palanca de freno hacia delante. Levante la palanca de freno para soltar los frenos. El sistema de frenos sólo está destinado a freno de estacionamiento y no se puede usar como freno de marcha.

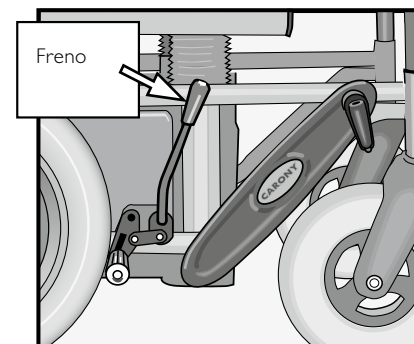

De la Carony al automóvil

I. Preparación

Abrir la puerta y girar la Turnout, o la Turny, lo máximo hacia fuera.

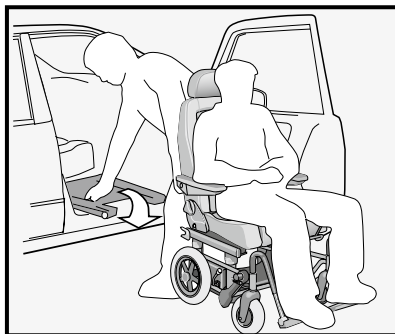

2. Ajuste de altura

Con la manivela de la Carony, o de la Turny, ajustar la altura de acoplamiento adecuada.



Después del uso plegar la manivela.

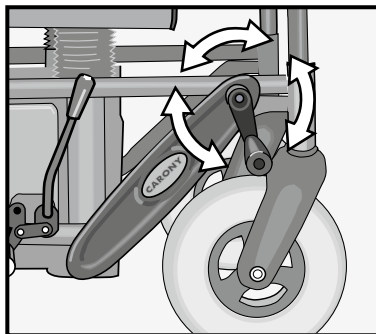

3. Acoplar la Carony

A una Turnout, Turny HD / Orbit
- **¡frenar** la Carony después de acoplarla!

A una Turny Evo
- **no frenar** la Carony después de acoplarla!

Tirar de la Carony para asegurar que las unidades se hayan bloqueado entre sí.

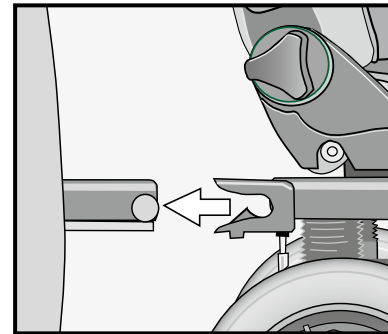

4. Empujar el asiento hacia dentro

Presionar la palanca de desconexión hacia abajo e introducir el asiento en el automóvil. Dejar que los pies del usuario se deslicen por encima del bastidor de la Carony y tener cuidado de no golpear la cabeza contra la columna de la puerta.

El desplazamiento del peso hace que el producto, al que se acopla la Carony, y la Carony ya no estén a un mismo nivel. Para corregir esto, bajar la Carony o subir la Turny.



Asegurarse de que los pasadores de bloqueo se hayan bloqueado a ambos lados de la Turnout, o de la Turny.

5. Desacoplar la Carony

Presionar la palanca de freno lo máximo hacia atrás y separar las unidades. Girar el usuario hacia el interior del automóvil con la Turnout o la Turny.

Quitar los reposapiés y plegar la protección antivuelco. Para levantar, doblar las rodillas para no recargar la espalda. Amarrar bien durante el transporte.

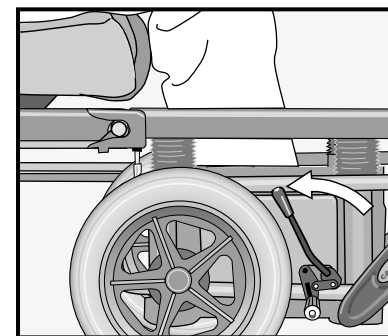
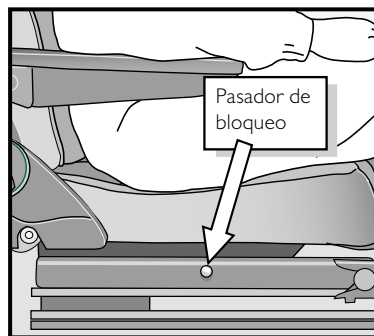
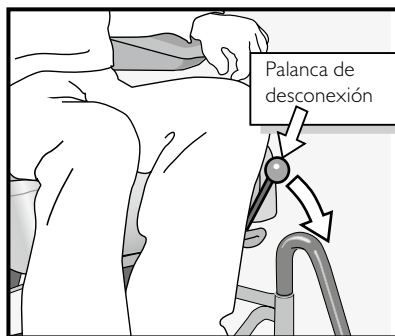

Del automóvil a la Carony

1. Preparación

Abrir la puerta y girar la Turnout, o la Turny, lo máximo hacia fuera. Arrimar la Carony.

2. Ajuste de altura

Con la manivela de la Carony, o de la Turny, ajustar la altura de acoplamiento adecuada.



Después del uso plegar la manivela.

3. Acoplar la Carony

A una Turnout, Turny HD / Orbit
- **¡frenar** la Carony después de acoplarla!

A una Turny Evo
- **no frenar** la Carony después de acoplarla!

Tirar de la Carony para asegurar que las unidades se hayan bloqueado entre sí.

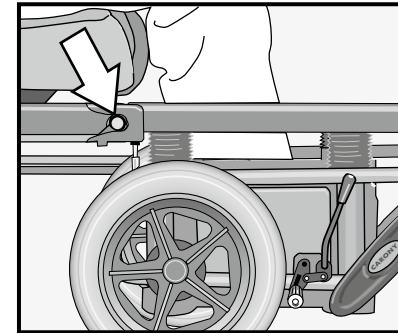
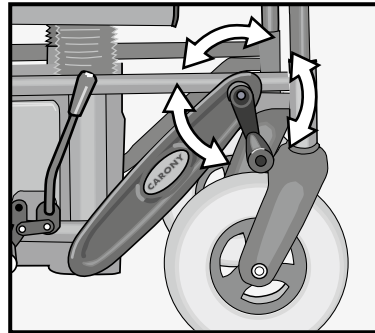
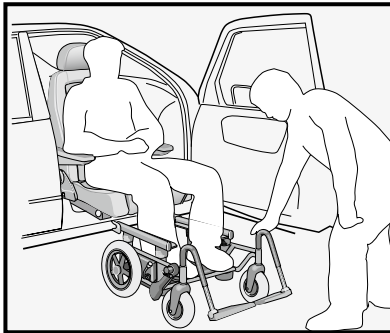

4. Tirar el asiento hacia fuera

Presionar la palanca de desconexión hacia abajo y tirar el asiento hasta la Carony. Dejar que los pies del usuario se deslicen por encima del bastidor de la Carony y tener cuidado de no golpear la cabeza contra la columna de la puerta.

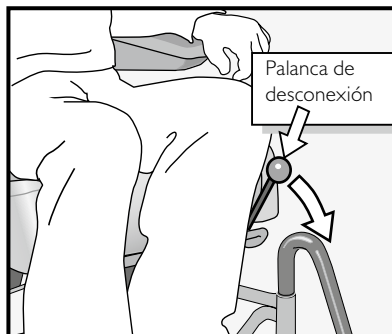

El desplazamiento del peso hace que el producto, al que se acopla la Carony, y la Carony, ya no estén a un mismo nivel. Para corregir esto, subir la Carony o bajar la Turny.



Asegurarse de que los pasadores de bloqueo se hayan bloqueado a ambos lados de la Carony.

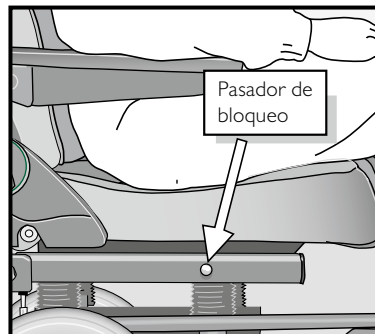

5. Desacoplar la Carony

Presionar la palanca de freno lo máximo hacia atrás y separar las unidades.



En una Carony ajustable, bajar el asiento hasta la posición más baja para reducir al mínimo el peligro de vuelco. Después del uso plegar la manivela.

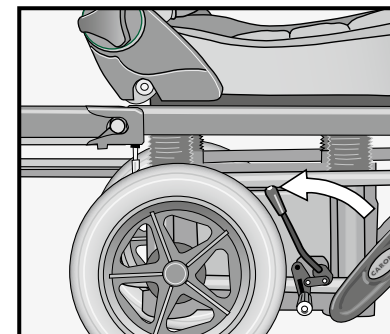

Instrucciones de mantenimiento

Cuando sea necesario.....

Limpie la suciedad y el polvo de las piezas estructurales y las cubiertas de plástico, utilizando un trapo húmedo y detergente lavavajillas. Para limpiar el tapizado, use una aspiradora y lavado de ropa. El cojín de asiento se suelta y se puede lavar a máquina a 40 grados. **ATENCIÓN! ¡No seque en máquina secadora ni armario secador!**

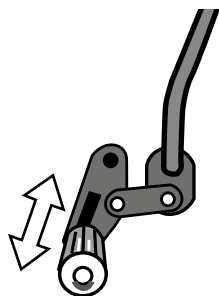

.....

Presión de neumáticos /
12" ruedas traseras, 2,1 bar
8" Las ruedas delanteras, 2,5 bar

Ajuste del freno.

En cas de démontage, contactez toujours votre installateur.

Las dimensiones se aplican a los chasis con ruedas. No se incluye y un dispositivo anti-vuelco y el reposapiés.



Tout éventuel ajustement, modification ou réparation d'un Carony ne peut être effectué que par un installateur qualifié.

Datos del producto

Longitud..... 670 mm
Anchura.....610 mm
Altura, ajustable Carony.....380 - 480 mm
Altura, Carony fixed..... 380, 430, 480 mm
Capacidad de carga máx..... 100 kg

Para más asistencia o consultas sobre la garantía, contactar con el distribuidor local.
Se recomienda tener accesible la siguiente información /

Datos de contacto del instalador /

Modelo /

Núm. de serie /

Año de fabricación /

Fecha de compra /

Notas /

Introducción para usuarios

BraunAbility Europe AB quiere que usted, como usuario, se sienta seguro y cómodo con su nuevo producto. Por eso, el instalador local debe repasar lo siguiente con el usuario /

Seguridad
Uso

Si en una etapa posterior surgiesen preguntas en cuanto al producto el usuario puede volver a contactarse con el distribuidor local.

Se han repasado los capítulos antes mencionados /

Fecha /

Nombre del distribuidor /

Firma del instalador

Firma del usuario

Grazie per avere scelto

Carony di BraunAbility!

Il presente manuale è parte integrante del prodotto e fornisce informazioni importanti per un uso ottimale e sicuro. Conservare quindi il manuale a portata di mano per qualsiasi evenienza.

Per qualsiasi domanda sulla vostra soluzione personalizzata, rivolgetevi all'installatore. Se vuoi saperne di più su di noi e sulla nostra gamma di soluzioni di adattamento per auto, visita www.braunability.eu.

Di nuovo, grazie per la fiducia accordataci!



Sicurezza	
	76
Uso	
	78 Regolazione
	79 I freni
	80 Dal Carony all'auto
	82 Dall'auto a Carony
Istruzioni di manutenzione	
	84
Introduzione per utenti	
	86

“Product certificate” alla fine del manuale.

Sicurezza



Carony è testato ed approvato per un carico massimo di 100 kg.



Quando Carony è in movimento deve essere montata nella posizione più bassa per eliminare il rischio di ribaltamento. Per migliorarne la sicurezza, si consiglia di equipaggiare Carony con protezione antiribaltamento.



Il sistema frenante è inteso solo come freno di stazionamento e non deve essere usato quale freno di esercizio quando la sedia a rotelle è in movimento.



È importante non lasciar mai il disabile sulla sedia a rotelle senza bloccarne il freno.



L'accompagnatore che guida la sedia a rotelle deve evitare di condurla per pendii dove potrebbe perderne il controllo.



Se la sedia a rotelle Carony viene equipaggiata con cintura di supporto, ricordare che questa non deve essere usata come cintura di sicurezza nel veicolo. Si deve sempre usare la cintura di sicurezza ordinaria del veicolo!

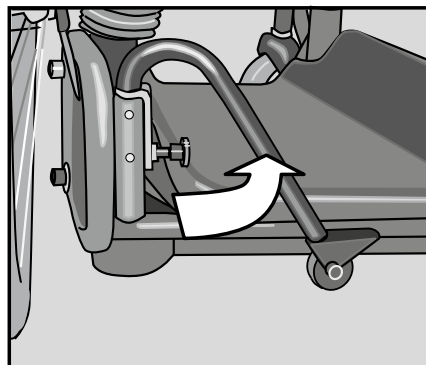
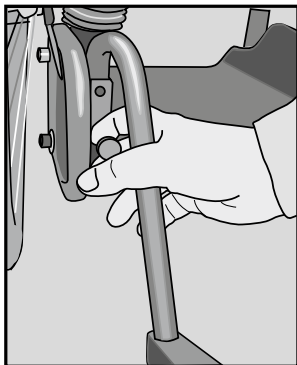

Tirar in fuori il pulsante di bloccaggio per piegare in dentro o sollevare la protezione antiribaltamento.

Usare il bordo posteriore del telaio come barra di supporto per evitare il ribaltamento della sedia su per es. i bordi del marciapiede.

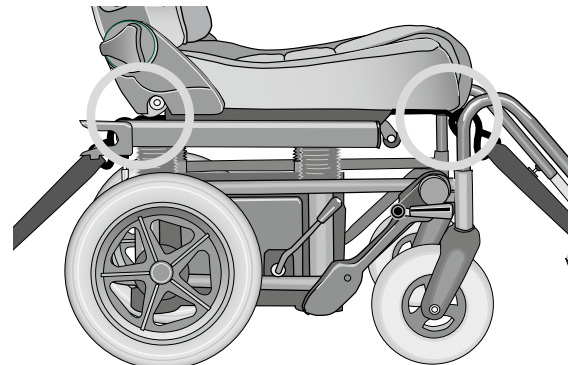

Quando il trasporto avviene con veicolo privo di piattaforma girevole, Il collegamento per il trasporto di Carony è disponibile come opzione.

Uso

Regolazione

Supporto per le gambe

Montare il supporto per le gambe infilandolo negli attacchi previsti e accertarsi che sia ben incanalato nei solchi appositi. Per liberarlo, sollevarlo verso l'alto. Il supporto può essere ruotato verso l'esterno alzandolo e spingendolo in fuori.

N.B.! Non trasportare la sedia a rotelle afferrandola per il supporto per le gambe!

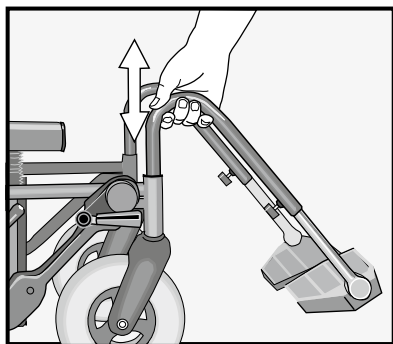

Regolazione dell'altezza /

Allentando la vite di regolazione, l'altezza della pedana può essere cambiata fino ad ottenere la posizione desiderata. Poi serrarla.

Regolazione dell'inclinazione /

Allentando i bulloni esagonali con una chiave Allen di 5 mm, è possibile regolare l'inclinazione della pedana. I bulloni vanno poi serrati.

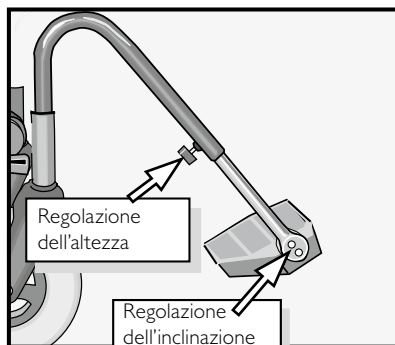

Poggiatesta

Spingendo con le mani in avanti o indietro, tirando verso l'alto o il basso, è possibile regolare il poggiatesta in tutte le posizioni.

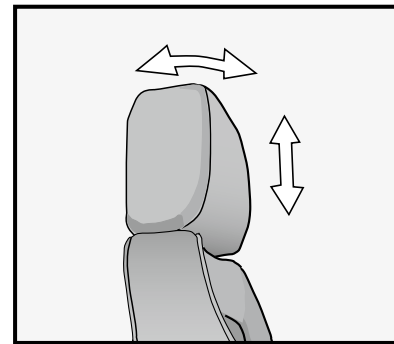

Schienale

L'inclinazione dello schienale è limitata per evitare il rischio di ribaltamento. Lo schienale viene regolato servendosi della manopola posizionata sul lato destro del sedile che va girata in senso orario per piegare lo schienale in avanti, e in senso antiorario per piegarlo indietro.

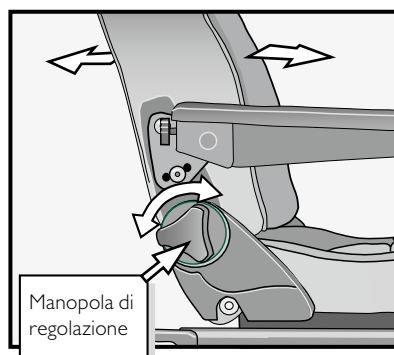

Brazos

Regolazione dell'altezza /

Spostare la vite per la regolazione dell'altezza al foro adatto.

Regolazione dell'inclinazione /

All'estremità anteriore del bracciolo, una vite di regolazione serve a regolare l'inclinazione del bracciolo stesso.

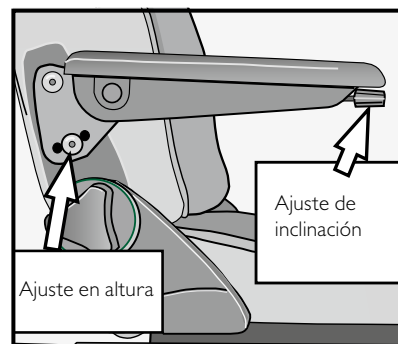

I freni

Quando la leva viene spinta in avanti, si azionano i freni su entrambe le ruote. Per allentarli alzare la leva. Il sistema frenante è progettato solo per lo stazionamento e non può essere utilizzato come freno di esercizio, quando la sedia a rotelle è in movimento.

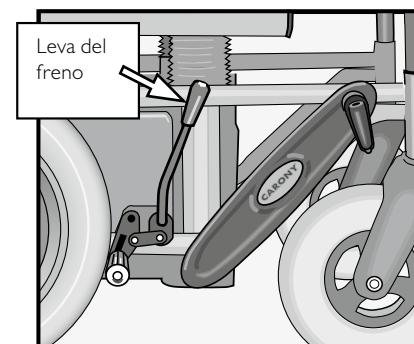

Dal Carony all'auto

1. Preparazione

Aprire la portiera e ruotare Turny o Turnout verso l'esterno.

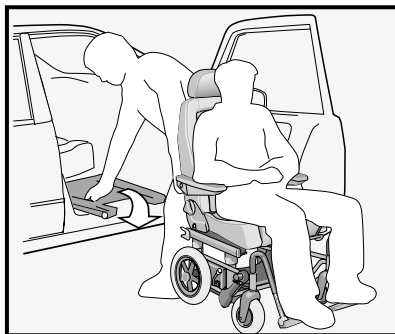

2. Regolazione dell'altezza

Regolare l'altezza di aggancio con la manovella su Carony, o in alternativa con Turny.



Dopo l'uso, ripiegare la manovella.

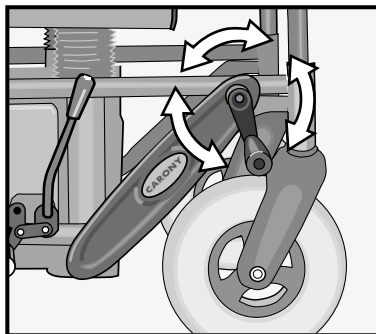

3. Aggancio di Carony

Per l'aggancio ad un Turnout, Turny HD / Orbit

- **attivare il freno** di Carony dopo l'aggancio!

Per l'aggancio ad un Turny Evo

- **non attivare il freno** di Carony dopo l'aggancio!

Tirare leggermente Carony per assicurarsi che le unità siano agganciate l'una all'altra.

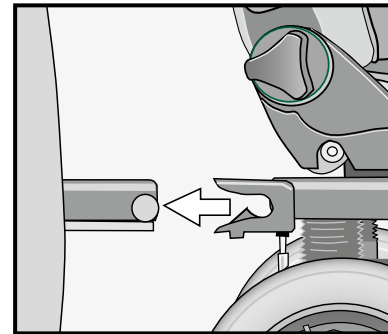

4. Spingere il sedile verso l'interno

Premere la leva di sblocco verso il basso e spingere il sedile verso l'interno dell'auto. Fare passare i piedi dell'utente sopra la base di Carony e fare attenzione che la testa dell'utente non sbatta contro lo stipite della porta.

Lo spostamento dei pesi provoca il disallineamento di Carony e del prodotto al quale si aggancia. Correggere abbassando Carony o alzando Turny.



Assicurarsi che le spine di bloccaggio siano scattate su entrambi i lati di Turnout o di Turny.

5. Sganciare Carony

Premere la leva del freno completamente all'indietro e allontanare le unità. Ruotare l'utente verso l'interno dell'auto con Turnout oppure Turny.

Togliere i poggiatesta e ripiegare il dispositivo antiribaltamento. Durante il sollevamento, piegare le ginocchia per non sforzare la schiena. Fissare accuratamente durante il trasporto.

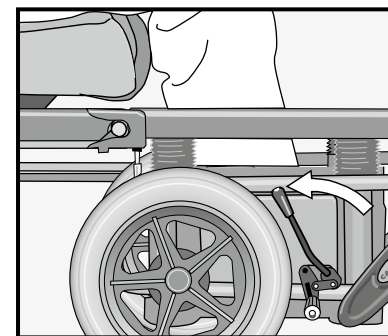
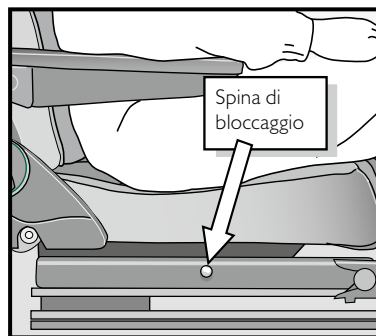
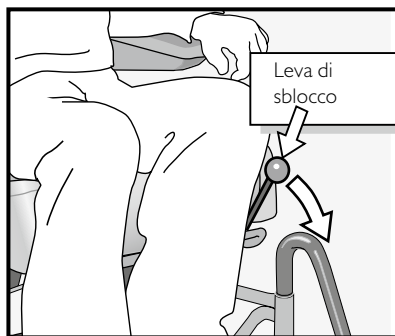

Dall'auto a Carony

1. Preparazione

Aprire la portiera e ruotare Turny o Turnout verso l'esterno. Avvicinare Carony.

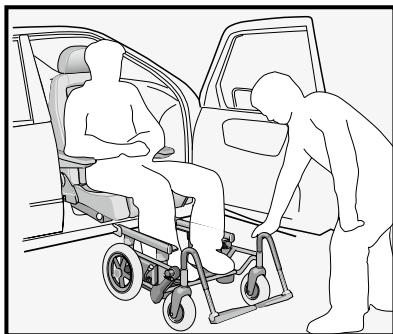

2. Regolazione dell'altezza

Regolare l'altezza di aggancio con la manovella su Carony, o in alternativa con Turny.



Dopo l'uso, ripiegare la manovella.

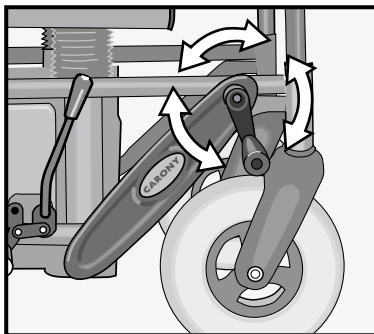

3. Aggancio di Carony

Per l'aggancio ad un Turnout, Turny HD / Orbit

- **attivare il freno** di Carony dopo l'aggancio!

Per l'aggancio ad un Turny Evo

- **non attivare il freno** di Carony dopo l'aggancio!

Tirare leggermente Carony per assicurarsi che le unità siano agganciate l'una all'altra.

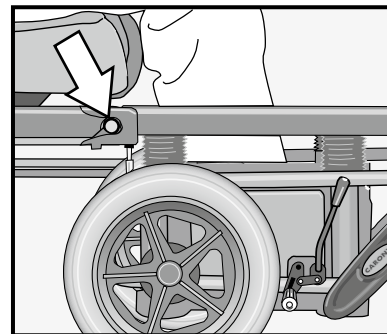

4. Estrarre il sedile

Premere la leva di sblocco verso il basso ed estrarre il sedile verso Carony. Fare passare i piedi dell'utente sopra la base di Carony e fare attenzione che la testa dell'utente non sbatta contro lo stipite della porta.

Lo spostamento dei pesi provoca il disallineamento di Carony e del prodotto al quale si aggancia. Correggere alzando Carony o abbassando Turny.



Assicurarsi che le spine di bloccaggio siano scattate su entrambi i lati di Carony.

5. Sganciare Carony

Premere la leva del freno completamente all'indietro e allontanare le unità.



Per minimizzare il rischio di ribaltamento durante l'uso di un Carony regolabile, il sedile deve essere nella posizione più bassa. Dopo l'uso, ripiegare la manovella.

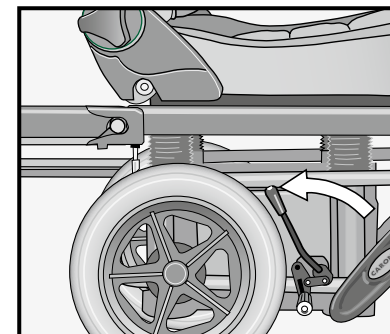
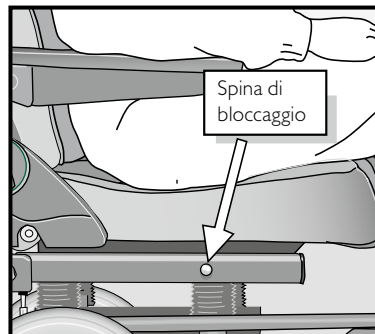
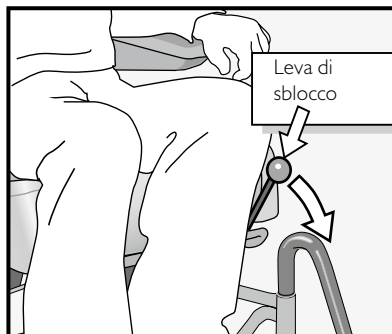

Istruzioni di manutenzione

All'occorrenza.....

Usare un panno inumidito in detersivo liquido per rimuovere sporco e polvere dal telaio e dalle parti in plastica. Per le parti in tessuto usare l'aspirapolvere e un detergente adatto. Il cuscino del sedile è staccabile e può essere lavato in lavatrice a 40 gradi. **N.B.! Non asciugarlo nell'asciugatrice o nell'essiccatore.**

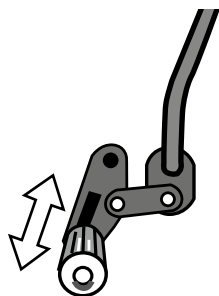

.....

Normale pressione pneumatici /
12" ruote posteriori, 2,1 bar
8" ruote anteriori, 2,5

Regolazione del sistema frenante.

Per l'eventuale smontaggio, rivolgersi sempre all'installatore.

Le dimensioni si applicano le seguenti la base con ruote. Nessun e dispositivo anti-ribaltamento e poggiatesta sono inclusi.



Eventuali interventi, adattamenti o riparazioni su Carony devono essere eseguiti esclusivamente da un installatore addestrato.

Dati del prodotto

Lunghezza 670 mm
Larghezza 610 mm
Altezza, regolabile Carony 380 - 480 mm
Altezza, Carony fixed 380, 430, 480 mm
Peso massimo utente 100 kg

Per maggiori informazioni o questioni di garanzia, rivolgersi all'installatore. Si raccomanda di tenere a portata di mano i seguenti dati /

Dati dell'installatore /

Modello /

Numero di serie /

Anno di produzione /

Data di acquisto /

Note /

Introduzione per utenti

L'obiettivo di BraunAbility Europe AB è che l'utente si senta sicuro e a suo agio con il prodotto; a questo scopo, l'installatore ha il compito di esaminare i seguenti capitoli con voi /

Sicurezza

Uso

Se sorgessero eventuali domande in futuro, vi preghiamo di contattare nuovamente l'installatore.

I capitoli menzionati sono stati trattati /

Data /

Nome del rivenditore /

Firma, installatore

Firma, utente

Product certificate

Manufacturer /

BraunAbility Europe AB
Åkerivägen 7
443 61 Stenkullen
Sweden

Phone: +46 302 254 00
E-mail: info@braunability.eu
www.braunability.eu

Declares that the product /

Carony, model classic 12/24, Fixed, Kids

Conforms to following directives, standards and regulations /

2006/42/EEC, 2007/47/EEC
LVFS 2003:1
ECE R-10
ECE R-17 rev 5 (incl supplement 08)
ECE R-21
ECE R-25
EN 12182
EN 12183
ISO 3795
ISO 7176: 1-19
ISO 10542
ISO 8191-1
ISO 8191-2

BraunAbility Europe AB, Stenkullen
2019-04-02



Jan M Jensen
Managing Director



Accredited by SWEDAC as testing laboratory in accordance with ISO/IEC 17025:2005
Quality system certified in accordance with ISO 9001:2015

Illustrations, descriptions and specifications in the user manual are based on current product information.
BraunAbility Europe AB reserves the right to make alterations without previous notice.
© 2019 BraunAbility Europe AB



BraunAbility Europe AB
Åkerivägen 7
443 61 Stenkullen
Sweden

Phone: +46 302 254 00
E-mail: info@braunability.eu
www.braunability.eu